

T.C.
MİLLİ EĞİTİM BAKANLIĞI



MEGEP

(MESLEKİ EĞİTİM VE ÖĞRETİM SİSTEMİNİN
GÜÇLENDİRİLMESİ PROJESİ)

GIYIM ÜRETİM TEKNOLOJİSİ

GIYSİ TEKNİK ÇİZİMLERİ - II

ANKARA 2007

Milli Eğitim Bakanlığı tarafından geliştirilen modüller;

- Talim ve Terbiye Kurulu Başkanlığının 02.06.2006 tarih ve 269 sayılı Kararı ile onaylanan, Mesleki ve Teknik Eğitim Okul ve Kurumlarında kademeli olarak yaygınlaştırılan 42 alan ve 192 dala ait çerçeve öğretim programlarında amaçlanan mesleki yeterlikleri kazandırmaya yönelik geliştirilmiş öğretim materyalleridir (Ders Notlarıdır).
- Modüller, bireylere mesleki yeterlik kazandırmak ve bireysel öğrenmeye rehberlik etmek amacıyla öğrenme materyali olarak hazırlanmış, denenmek ve geliştirilmek üzere Mesleki ve Teknik Eğitim Okul ve Kurumlarında uygulanmaya başlanmıştır.
- Modüller teknolojik gelişmelere paralel olarak, amaçlanan yeterliği kazandırmak koşulu ile eğitim öğretim sırasında geliştirilebilir ve yapılan değişiklikler Bakanlıkta ilgili birime bildirilir.
- Örgün ve yaygın eğitim kurumları, işletmeler ve kendi kendine mesleki yeterlik kazanmak isteyen bireyler modüllere internet üzerinden ulaşılabilirler.
- Basılmış modüller, eğitim kurumlarında öğrencilere ücretsiz olarak dağıtılır.
- Modüller hiçbir şekilde ticari amaçla kullanılamaz ve ücret karşılığında satılamaz.

İÇİNDEKİLER

AÇIKLAMALAR	iii
GİRİŞ	1
ÖĞRENME FAALİYETİ -1	3
1. GİYSİ DETAYLARININ TEKNİK ÇİZİMLERİ	3
1.1. Yırtmaç Teknik Çizimleri	3
UYGULAMA FAALİYETİ	4
1.1.1. Açık Yırtmaç	4
1.1.2. Kapalı Yırtmaç	4
1.1.3. Basit Kol Yırtmacı	5
1.1.4. Erkek Gömleği Kol Yırtmacı	5
1.1.5. Biyeli Kol Yırtmacı	5
UYGULAMA FAALİYETİ	7
1.2. Fermuar Teknik Çizimleri	7
1.2.1. Tek Taraflı Fermuar	7
1.2.2. Çift Taraflı Fermuar	7
1.2.3. Patletli Fermuar	7
1.2.4. Gizli Fermuar	8
1.3. Bel Temizleme Teknik Çizimleri	8
1.3.1. Kemer	8
1.3.2. Pervaz	8
1.3.3. Lastik	9
1.4. Yaka Teknik Çizimleri	11
1.4.1. Yakasız Yakalar	11
UYGULAMA FAALİYETİ	12
1.4.2. Bedene Takılan Yakalar	13
1.4.3. Bedenden Çıkan Yakalar	15
1.5. Kapama Payı Teknik Çizimleri	20
UYGULAMA FAALİYETİ	21
1.5.1. Basit Kapama Payı (Tek Sıra Düğmeli)	21
1.5.2. Kruvaze Kapama Payı (Çift Sıra Düğmeli)	21
1.5.3. Patlı Kapama	22
1.5.4. Gizli Pat	22
UYGULAMA FAALİYETİ	24
1.6. Cep Teknik Çizimleri	24
1.6.1. Aplike Cep	24
1.6.2. Körüklü Cep	25
1.6.3. Fleto Cep	25
1.6.4. Kapaklı İlik Cep	25
1.6.5. Peto Cep	26
1.6.6. Pantolon Yan Cebi	26
1.7. Kol Teknik Çizimleri	28
UYGULAMA FAALİYETİ	29
1.7.1. Bedene Takılan Kollar	29
1.7.2. Bedenden Çıkan Kollar	35
1.7.3. Manşet	41
UYGULAMA FAALİYETİ	45

1.8. Model Ayrıntıları Teknik Çizimleri	45
1.8.1. Büzgülü	45
1.8.2. Volan	46
1.8.3. Fırfır	47
1.8.4. Drape	48
1.8.5. Pili	49
1.8.6. Pilikâşe	49
1.8.7. Nervür.....	50
1.8.8. Kup.....	50
1.8.9. Roba	51
1.8.10. Korsaj	51
ÖĞRENME FAALİYETİ 2.....	54
2. GİYSİ TEKNİK ÇİZİMLERİ.....	54
2.1. Giysi Teknik Çizimleri	54
2.1.1. Giysi Teknik Çiziminde Dikkat Edilecek Noktalar	54
UYGULAMA FAALİYETİ.....	55
2.1.2. Model Uygulamalı Etek Çizimleri	55
2.1.3. Model Uygulamalı Pantolon Çizimleri	56
2.1.4. Model Uygulamalı Gömlek Çizimleri.....	58
2.1.5. Model Uygulamalı Elbise Çizimleri	59
2.1.6. Model Uygulamalı Ceket Çizimleri	61
2.1.7. Model Uygulamalı Kaban Çizimleri	63
2.1.8. Model Uygulamalı Çocuk Elbisesi Çizimleri	65
MODÜL DEĞERLENDİRME.....	68
KAYNAKÇA	70

AÇIKLAMALAR

KOD	540TC0003
ALAN	Giyim Üretim Teknolojisi
DAL / MESLEK	Alan Ortak
MODÜLÜN ADI	Giysi Teknik Çizimleri II
MODÜLÜN TANIMI	Giysi detaylarını ve giysi bütünü oluştururken giyimin temeli olan teknik çizimi doğru yapabilme ile ilgili bilgi ve becerilerin anlatıldığı bir öğrenme materyalidir.
SÜRE	40 / 32
ÖN KOŞUL	Giysi Teknik Çizimleri 1 modülünü başarmış olmak
YETERLİK	Giysi teknik çizimleri yapmak
MODÜLÜN AMACI	Genel Amaç Bu modül ile, gerekli ortam sağlandığında giysi teknik çizimlerini tekniğe uygun olarak yapabileceksiniz. Amaçlar ØGiysi detaylarının çizimlerini tekniğe uygun yapabileceksiniz. ØGiysi teknik çizimlerini tekniğine uygun yapabileceksiniz.
EĞİTİM -ÖĞRETİM ORTAMLARI VE DONANIMLARI	Sınıf ortamı, Çizim masası, yazı tahtası, ışıklı masa, kalem, silgi ve cetvel çeşitleri, büst ve silüetler, uygun kağıtlar
ÖLÇME VE DEĞERLENDİRME	ØModülün içinde yer alan her faaliyetten sonra verilen ölçme araçlarıyla kazandığınız bilgileri ölçerek kendi kendinizi değerlendireceksiniz. ØÖğretmen modül sonunda size ölçme aracı uygulayarak modül ile kazandığınız bilgi ve becerileri değerlendirecektir.

GİRİŞ

Sevgili Öğrenci,

Tekstil ve hazır giyim sektöründeki gelişen teknoloji giysilerin teknik hazırlıklarının niteliğini de değiştirmiştir. Sürekli gelişen moda sektöründe söz sahibi olmak, insanlara daha güzeli sunmak için sektörün ihtiyacı olan gelişmiş niteliklerle donatılmış profesyonel iş gücüne ihtiyaç vardır.

Giyim üretim teknolojileri alanında çalışanlar için, giysi teknik çizimleri ve kalıp hazırlama önemli bir niteliklerdir. Giysi kalıbının hatasız oluşturulabilmesi çizgilerin yerinde ve doğru bir şekilde kullanılmasına bağlıdır. Doğru çizgi çizme yetenekle ilişkili olduğu kadar eğitimle de kazanılacak bir yeterlidir.

Giyim sanayinin gelişmiş olduğu ülkelerde giysi teknik çizimleri büyük önem taşımaktadır. Giysi teknik çizimleri, bir ürünün hatasız olarak analiz edilebilmesi için gerekli olan en önemli aşamalardan biridir.

Giysinin istenilen kalite niteliklerine uygun olarak üretilmesi, ön çalışmaların doğru yapılmasına bağlıdır. Birçok alanda olduğu gibi hazır giyim alanında da dünya ile yarışan ülkemizde, bu alanda eğitim veren kurumlarda sistemli bir eğitimle giysi teknik çizimlerinin önemini kavrayan ve tekniğe uygun çizim yapabilen gençler yetiştirilmelidir.

Hazırlanan bu modülde giysi detaylarının teknik çizimleri ve giysi teknik çizimleri ile ilgili konuları ele alacağız. Modül sonunda çizimleri doğru yerlerde kullanarak giysi teknik çizimlerini yapabileceksiniz.

ÖĞRENME FAALİYETİ -1

AMAÇ

Bu faaliyette verilecek bilgi ve beceriler doğrultusunda gerekli ortam hazırlandığında giysi detaylarının çizimlerini tekniğine uygun olarak yapabileceksiniz.

ARAŞTIRMA

Vitrin gezisi yaparak değişik giysi modelleri bulup çizimini yaparak arkadaşlarınızla paylaşınız.

1. GİYSİ DETAYLARININ TEKNİK ÇİZİMLERİ

1.1.Yırtmaç Teknik Çizimleri

Giysilerdeki model özelliğine göre giysinin kullanımını kolaylaştırmak ve rahatlatmak amacıyla bırakılan açıklıklara “Yırtmaç” denir. Yırtmaç, bayan giyiminde özellikle estetik unsur olarak ön plana çıkar.

Yırtmaç seçiminde dikkat edilecek özellikler:

- Ø Giysinin stil ve tasarımı
- Ø Yırtmacın fonksiyonu ve dikim tekniği
- Ø Giysi kumaşının cinsi ve ağırlığı
- Ø Giysinin kullanım özellikleri

Çizgi çeşitlerini ve hangi çizginin nerede kullanıldığını hatırlamak için Giysi Teknik Çizimleri I modülüne bakınız.

UYGULAMA FAALİYETİ

Giysi Teknik Çizimleri 1 modülüne bakarak bilgilerinizi tekrarlayınız.

- Ø Teknik çizim için gerekli araç gereci temin ediniz.
- Ø Uygun aydınlatmayı sağlayınız.
- Ø Çalışma masanızı hazırlayınız.
- Ø Aşağıda verilen şekilleri çiziniz.

1.1.1. Açık Yırtmaç



Şekil 1.1

1.1.2. Kapalı Yırtmaç

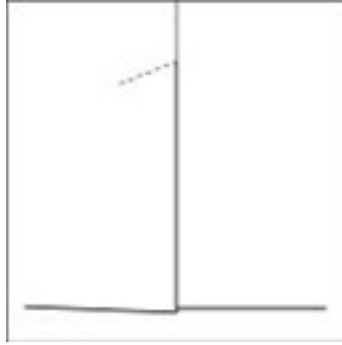

Şekil 1.2

1.1.3. Basit Kol Yırtmacı

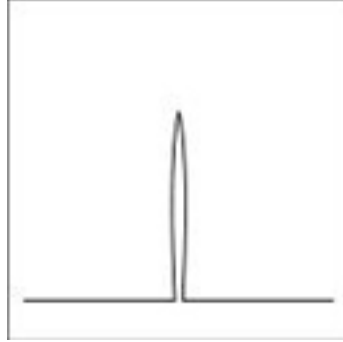

Şekil 1. 3

1.1.4. Erkek Gömleği Kol Yırtmacı

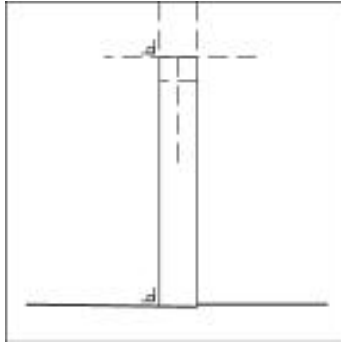

Şekil 1. 4

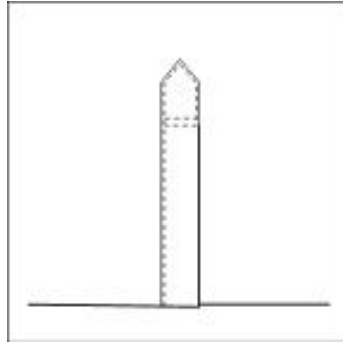

Şekil 1. 4a

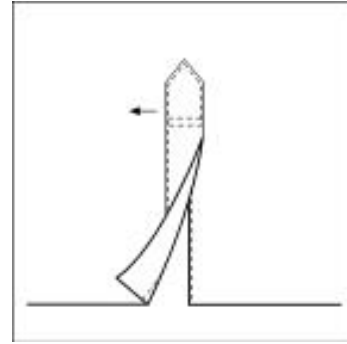

Şekil 1. 4b

1.1.5. Biyeli Kol Yırtmacı

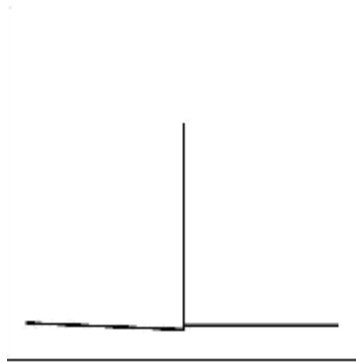

Şekil 1.5

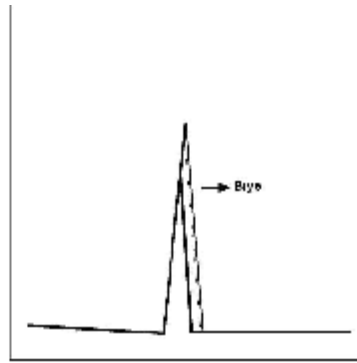

Şekil 1.5a

DEĞERLENDİRME ÖLÇEĞİ

KONTROL LİSTESİ

Uygulama faaliyetinde yapmış olduğunuz çalışmayı kendiniz ya da arkadaşınızla değiştirerek değerlendiriniz.

DEĞERLENDİRME KRİTERLERİ	Evet	Hayır
1. Gerekli ortamı uygun bir şekilde hazırladınız mı?		
2. Açık yırtmaç görünümünü tekniğe uygun çizdiniz mi?		
3. Kapalı yırtmaç görünümünü tekniğe uygun çizdiniz mi?		
4. Basit kol yırtmacı görünümünü tekniğe uygun çizdiniz mi?		
5. Erkek gömleği kol yırtmacı görünümünü tekniğe uygun çizdiniz mi?		
6. Biyeli kol yırtmacı görünümünü tekniğe uygun çizdiniz mi?		
7. İşi zamanında bitirdiniz mi?		
8. Temiz ve düzenli çalıştınız mı?		

DEĞERLENDİRME

Yaptığımız değerlendirme sonucunda eksikleriniz varsa öğrenme faaliyetinde ilgili konuya geri dönerek işlemleri tekrarlayınız.

UYGULAMA FAALİYETİ

1.2. Fermuar Teknik Çizimleri

Giysilerin açık uçlarını birleştirmede kullanılan düzeneğe “Fermuar” denir. Günümüzde fermuar, açma-kapama fonksiyonu dışında özellikle spor ve dış giyimin değişmez aksesuarı olmuştur. Fermuar dikiş tekniği seçimi yapılırken kumaş cinsi ve model özellikleri dikkate alınmalıdır.

1.2.1. Tek Taraflı Fermuar

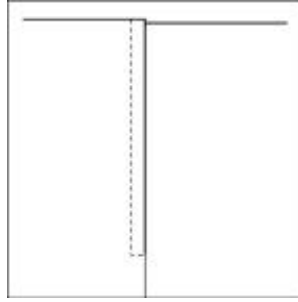

Şekil 1.6

1.2.2. Çift Taraflı Fermuar

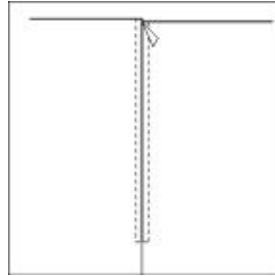

Şekil 1.7

1.2.3. Patletli Fermuar

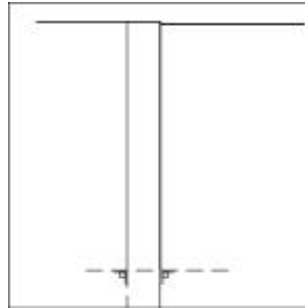

Şekil 1.8

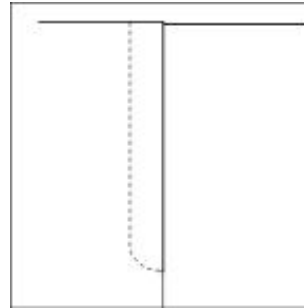

Şekil 1.8a

1.2.4. Gizli Fermuar

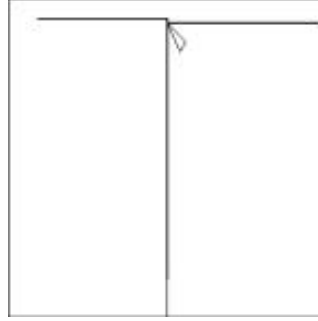

Şekil 1.9

1.3. Bel Temizleme Teknik Çizimleri

Giysiyi bel hattına sabitlemek amacıyla kullanılan dikiş teknikleridir. Bel temizleme tekniği seçimi yapılırken kumaş cinsi, model özellikleri ve günün moda trendleri dikkate alınmalıdır.

1.3.1. Kemer

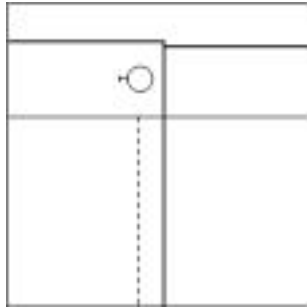

Şekil 1.10

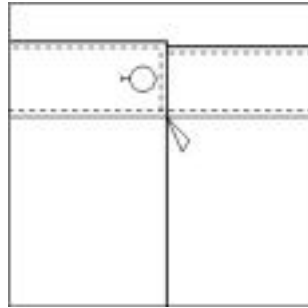

Şekil 1.10a

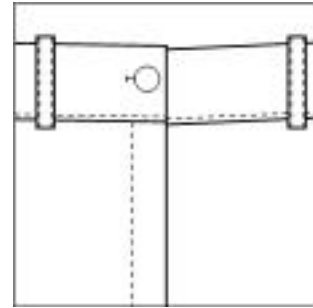

Şekil 1.10b

1.3.2. Pervaz

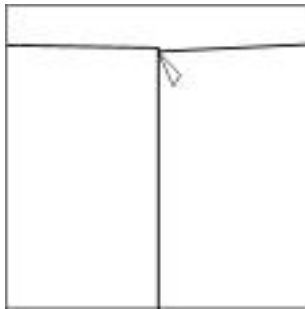

Şekil 1.11

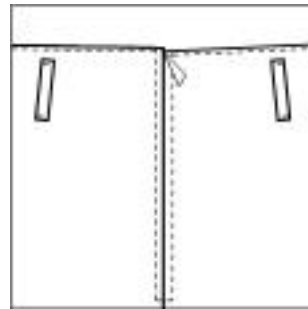

Şekil 1.11a

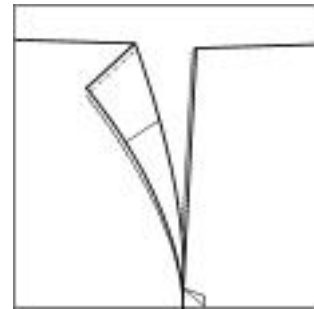

Şekil 1.11b

1.3.3. Lastik

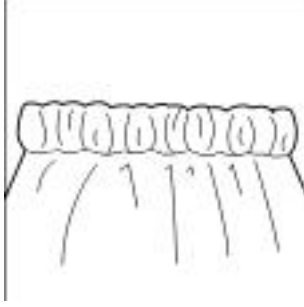

Şekil 1.12

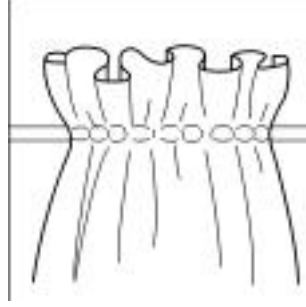

Şekil 1.12a

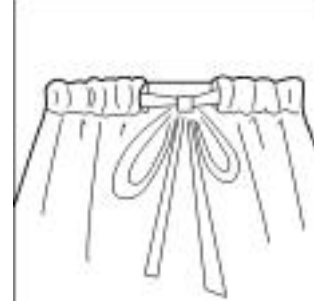

Şekil 1.12b

DEĞERLENDİRME ÖLÇEĞİ

KONTROL LİSTESİ

Uygulama faaliyetinde yapmış olduğunuz çalışmayı kendiniz ya da arkadaşınızla değiştirerek değerlendiriniz.

DEĞERLENDİRME KRİTERLERİ	Evet	Hayır
1. Gerekli ortamı uygun bir şekilde hazırladınız mı?		
2. Tek taraflı fermuar görünümünü tekniğe uygun çizdiniz mi?		
3. Çift taraflı fermuar görünümünü tekniğe uygun çizdiniz mi?		
4. Patletli fermuar görünümünü tekniğe uygun çizdiniz mi?		
5. Gizli fermuar görünümünü tekniğe uygun çizdiniz mi?		
6. Kemerle temizlenmiş bel görünümünü tekniğe uygun çizdiniz mi?		
7. Pervazla temizlenmiş bel görünümünü tekniğe uygun çizdiniz mi?		
8. Lastikle temizlenmiş bel görünümünü tekniğe uygun çizdiniz mi?		
9. İşi zamanında bitirdiniz mi?		
10. Temiz ve düzenli çalıştınız mı?		

DEĞERLENDİRME

Yaptığımız değerlendirme sonucunda eksikleriniz varsa öğrenme faaliyetinde ilgili konuya geri dönerek işlemleri tekrarlayınız.

1.4. Yaka Teknik Çizimleri

Boyun kısmındaki farklı açıklıklara ya da boyun kısmını saracak şekilde üst giysiye sabitleştirilmiş olan giysi parçasına “Yaka” denir.

Yaka Çeşitleri

- Ø **Yakasız Yakalar**
 - V yaka
 - Kayık yaka
 - Bisiklet yaka
 - Kare yaka
 - U yaka
- Ø **Bedene Takılan Yakalar**
 - Hakim yaka
 - Bebe yaka
 - Şömiziye yaka
 - Gömlek yakası
 - Bahriye yaka
- Ø **Bedenden çıkan yakalar**
 - Erkek yaka
 - Şal yaka

Yaka Çizimi Yaparken Dikkat Edilecek Noktalar

- Ø Yaka çizimi yaparken orta çizginin sağına ve soluna aynı ölçüler işaretlenmelidir.
- Ø Pistole kullanımlarında orta çizginin sağına ve soluna aynı kavis yönüyle işaretleme yapılmalıdır.
- Ø Yaka hatları dik açı yapılarak diğer tarafa taşınmalıdır.

1.4.1. Yakasız Yakalar

Boyun kısmındaki farklı açıklıklar ve şekiller belirlenerek çizilen yakalardır. Yaka çevresi pervaz ile temizlenir.

UYGULAMA FAALİYETİ

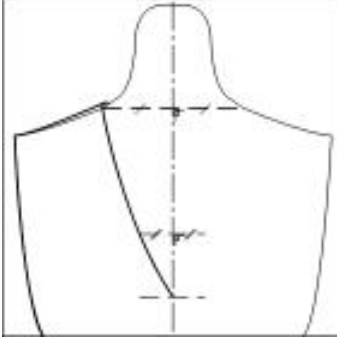

Şekil 1.13 (V Yaka)



Şekil 1.13a (V Yaka-Ön)

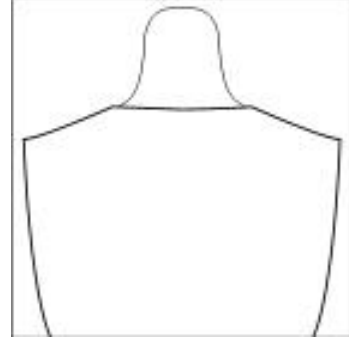

Şekil 1.13b (V Yaka-Arka)

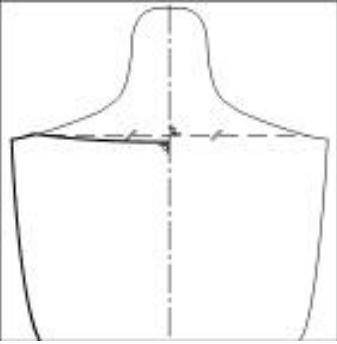

Şekil 1.14 (Kayık Yaka)

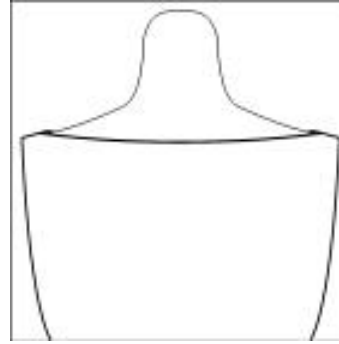

Şekil 1.14a (Kayık Yaka-Ön)

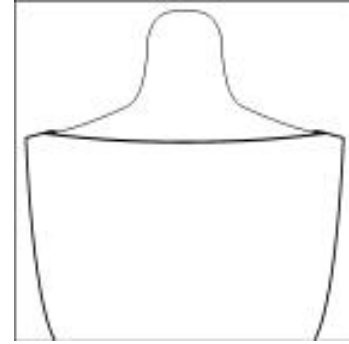

Şekil 1.14b (Kayık Yaka-Arka)

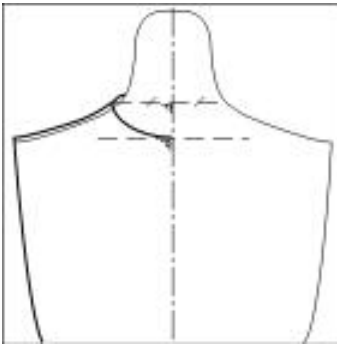

Şekil 1.15 (Bisiklet Yaka)

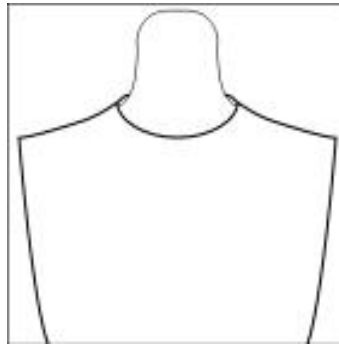

Şekil 1.15a (Bisiklet Yaka-Ön)

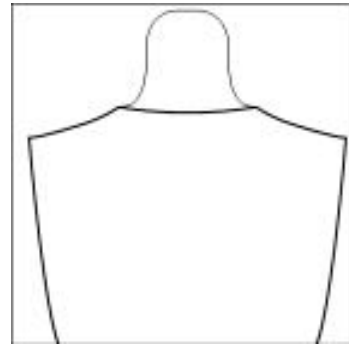

Şekil 1.15b (Bisiklet Yaka-Arka)

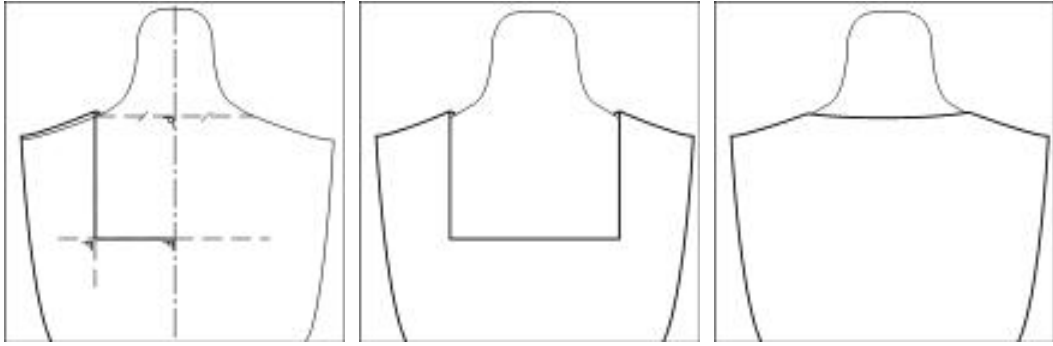

Şekil 1.16 (Kare Yaka)

Şekil 1.16a (Kare Yaka-Ön)

Şekil 1.16b (Kare Yaka-Arka)

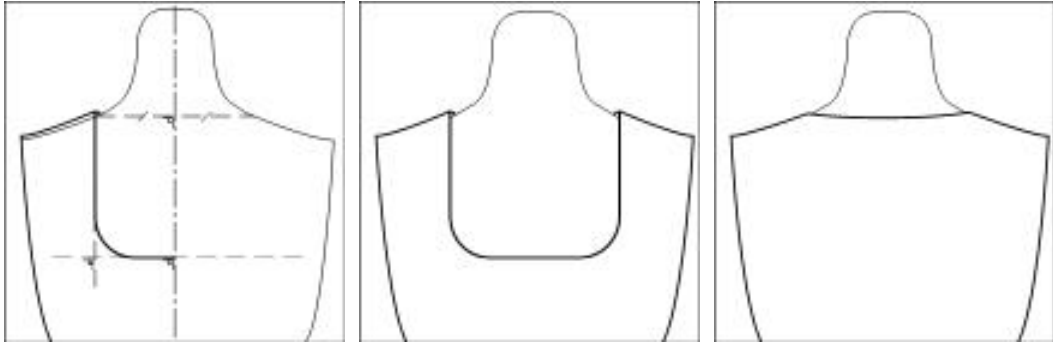

Şekil 1.17 (U Yaka)

Şekil 1.17a (U Yaka-Ön)

Şekil 1.17b (U Yaka- Arka)

1.4.2. Bedene Takılan Yakalar

Boyun çevresi ölçüsü alındıktan sonra ayrı olarak kalıbı çıkarılan yakalardır. Bu yakalar boyun çevresini sararak dik bir görüntü oluşturur.

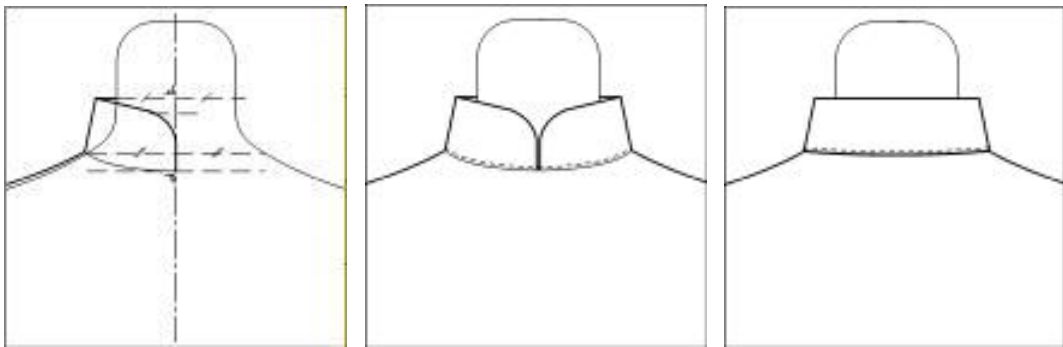

Şekil 1.18 (Hakim Yaka)

Şekil 1.18a (Hakim Yaka-Ön)

Şekil 1.18b (Hakim Yaka-Arka)

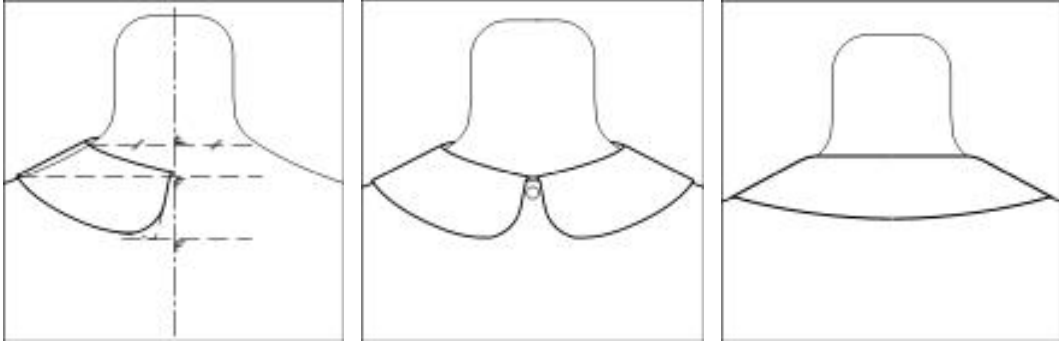

Şekil 1.19-Bebe Yaka

Şekil 1.19a (Bebe Yaka-Ön)

Şekil 1.19b (Bebe Yaka Arka)

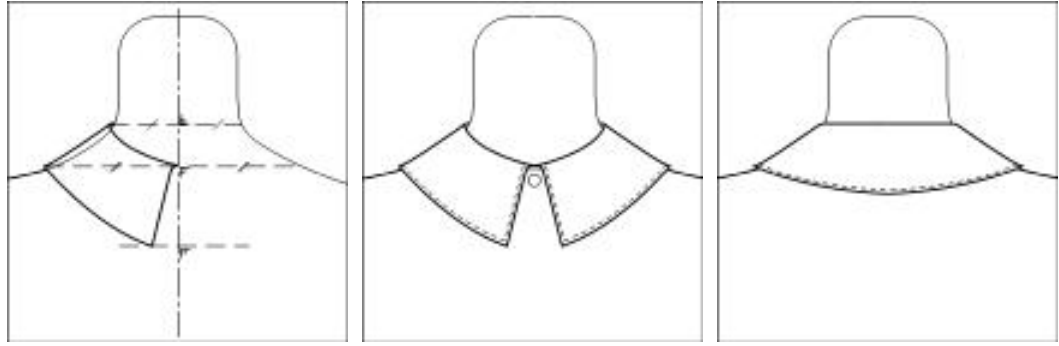

Şekil 1.20 (Şömiziye Yaka)

Şekil 1.20a Şömiziye Yaka-Ön

Şekil 1.20b (Şömiziye Yaka-Arka)

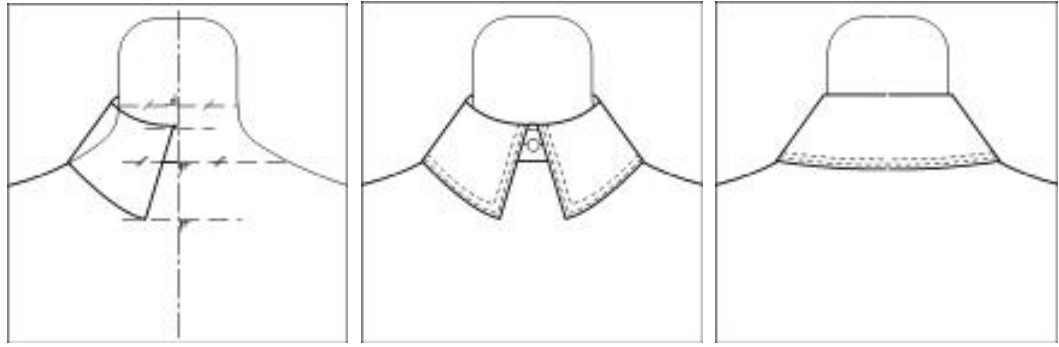

Şekil 1.21-Gömlek Yaka

Şekil 1.21a(Gömlek Yaka-Ön)

Şekil 1.21b(Gömlek Yaka Arka)

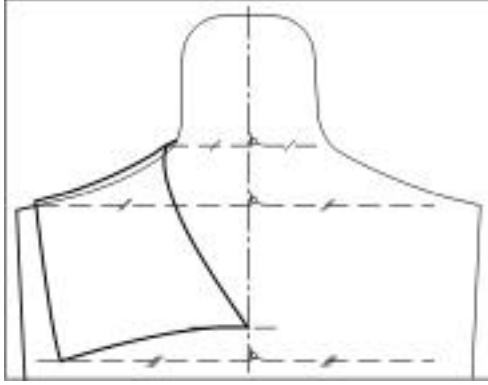

Şekil 1.22 (Bahriye Yaka)

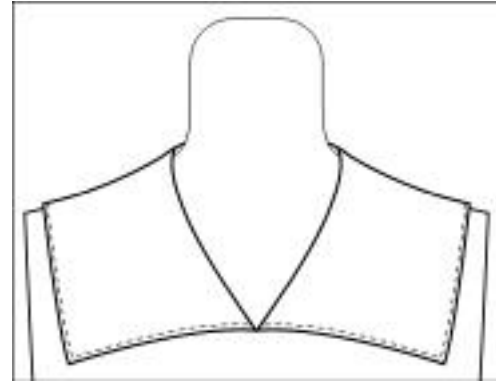

Şekil 1.22a (Bahriye Yaka-Ön)

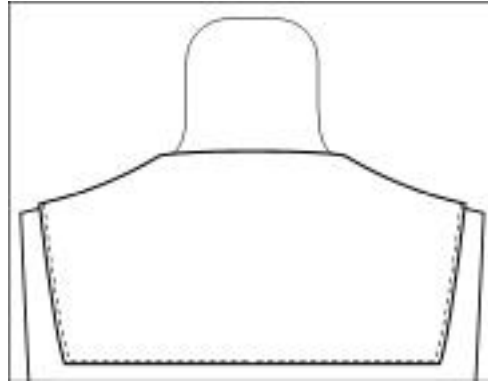

Şekil 1.22b (Bahriye Yaka-Arka)

1.4.3. Bedenden Çıkan Yakalar

Bedene bağlı olarak kalıbı çıkarılan yakalardır. Bu yakalar ensede boyun çevresini sarar, önde ise yatık bir görüntü oluşturur.

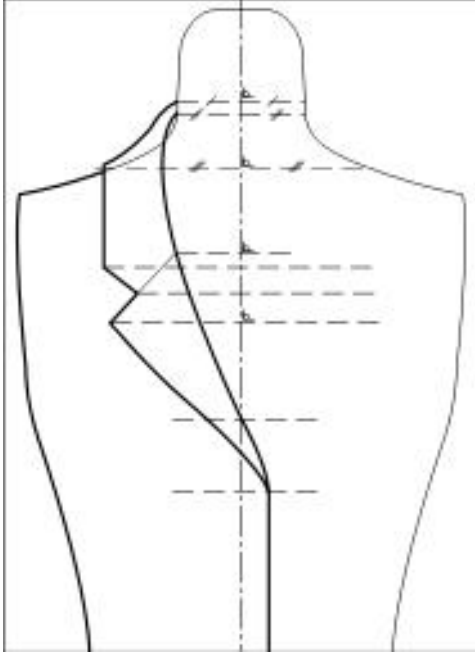

Şekil 1.23 (Erkek Yaka)

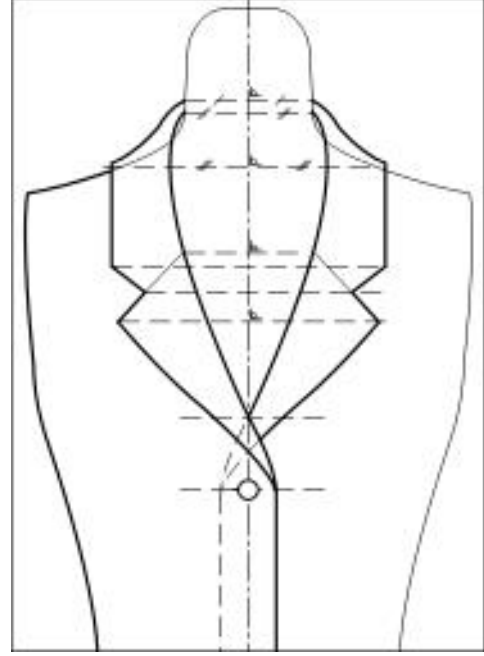

Şekil 1.23a (Erkek Yaka)



Şekil 1.23b (Erkek Yaka-Ön)

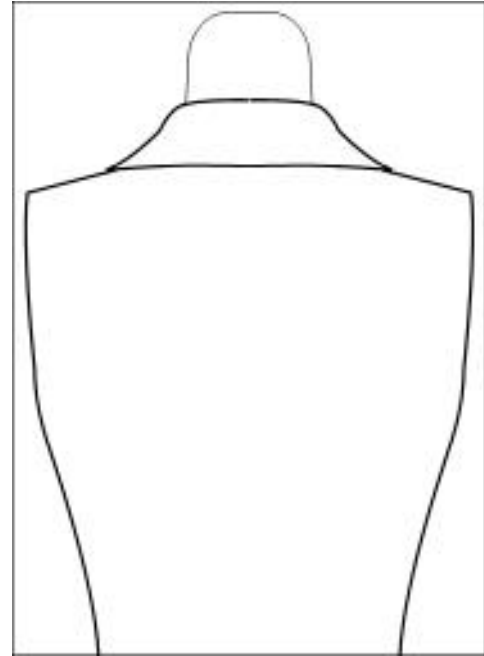

Şekil 1.23c (Erkek Yaka-Arka)

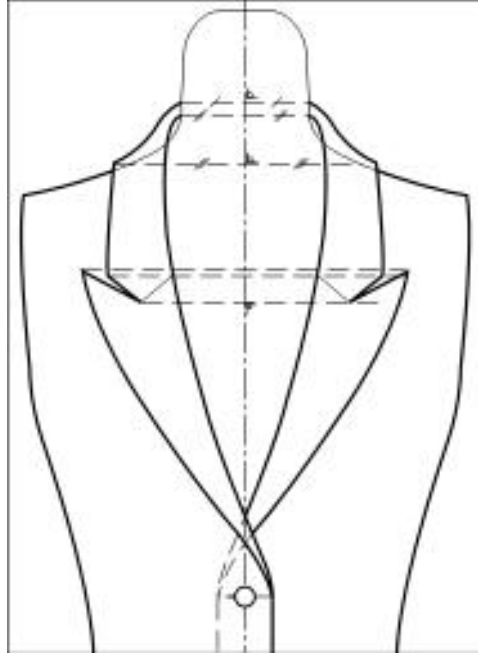

Şekil 1.24a (Erkek Yaka)

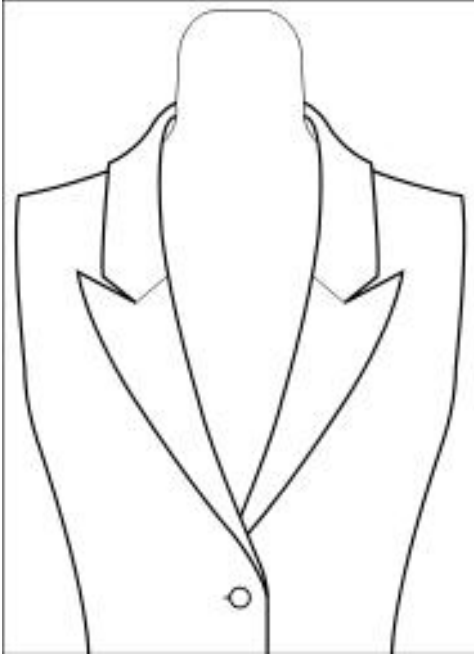

Şekil 1.24b (Erkek Yaka-Ön)

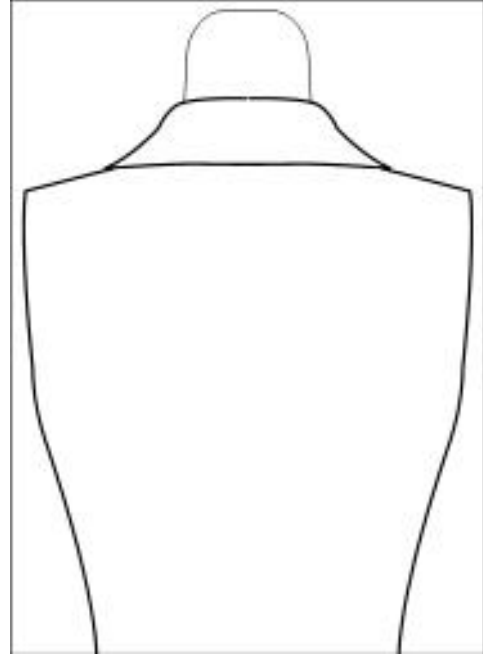

Şekil 1.24c (Erkek Yaka-Arka)

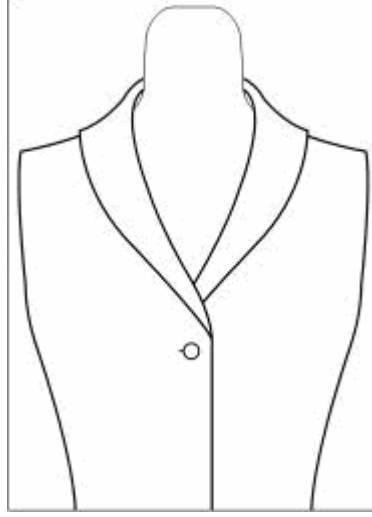

Şekil 1.25 (Şal Yaka)

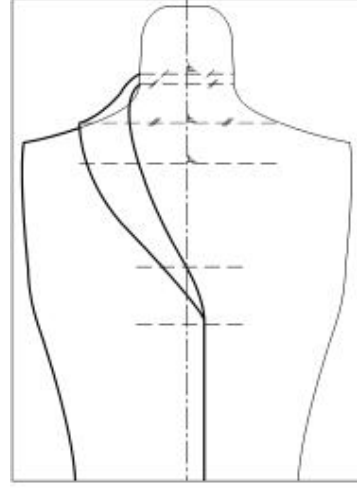

Şekil 1.25a (Şal Yaka)

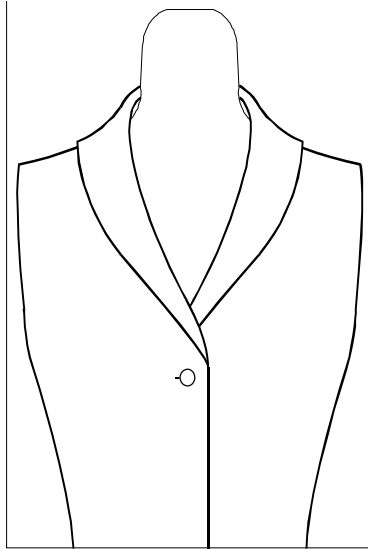

Şekil 1.25b (Şal Yaka-Ön)

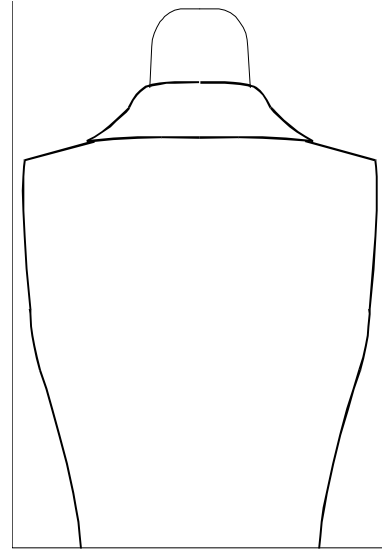

Şekil 1.25c (Şal Yaka-Arka)

DEĞERLENDİRME ÖLÇEĞİ

KONTROL LİSTESİ

Uygulama faaliyetinde yapmış olduğunuz çalışmayı kendiniz ya da arkadaşınızla değiştirerek değerlendiriniz.

DEĞERLENDİRME KRİTERLERİ	Evet	Hayır
1. Gerekli ortamı uygun bir şekilde hazırladınız mı?		
2. V yaka önden görünümünü tekniğe uygun çizdiniz mi?		
3. V yaka arkadan görünümünü tekniğe uygun çizdiniz mi?		
4. Kayık yaka önden görünümünü tekniğe uygun çizdiniz mi?		
5. Kayık yaka arkadan görünümünü tekniğe uygun çizdiniz mi?		
6. Bisiklet yaka önden görünümünü tekniğe uygun çizdiniz mi?		
7. Bisiklet yaka arkadan görünümünü tekniğe uygun çizdiniz mi?		
8. Kare yaka önden görünümünü tekniğe uygun çizdiniz mi?		
9. Kare yaka arkadan görünümünü tekniğe uygun çizdiniz mi?		
10. U yaka önden görünümünü tekniğe uygun çizdiniz mi?		
11. U yaka arkadan görünümünü tekniğe uygun çizdiniz mi?		
12. Hakim yaka önden görünümünü tekniğe uygun çizdiniz mi?		
13. Hakim yaka arkadan görünümünü tekniğe uygun çizdiniz mi?		
14. Bebe yaka önden görünümünü tekniğe uygun çizdiniz mi?		
15. Bebe yaka arkadan görünümünü tekniğe uygun çizdiniz mi?		
16. Şömiziye yaka önden görünümünü tekniğe uygun çizdiniz mi?		
17. Şömiziye yaka arkadan görünümünü tekniğe uygun çizdiniz mi?		
18. Gömlek yaka önden görünümünü tekniğe uygun çizdiniz mi?		
19. Gömlek yaka arkadan görünümünü tekniğe uygun çizdiniz mi?		
20. Bahriye yaka önden görünümünü tekniğe uygun çizdiniz mi?		
21. Bahriye yaka arkadan görünümünü tekniğe uygun çizdiniz mi?		
22. Erkek yaka önden görünümünü tekniğe uygun çizdiniz mi?		
23. Erkek yaka arkadan görünümünü tekniğe uygun çizdiniz mi?		
24. Şal yaka önden görünümünü tekniğe uygun çizdiniz mi?		
25. Şal yaka arkadan görünümünü tekniğe uygun çizdiniz mi?		
26. Temiz ve düzenli çalıştınız mı?		
27. İşi zamanında bitirdiniz mi?		

DEĞERLENDİRME

Yaptığımız değerlendirme sonucunda eksikleriniz varsa öğrenme faaliyetinde ilgili konuya geri dönerek işlemleri tekrarlayınız.

1.5. Kapama Payı Teknik Çizimleri

Giysiyi oluşturan parçaların birbiri üzerine bindirilmesine veya uç uca getirilmesine “**Kapama Payı**” denir. Moda trendlerine ve giysi kullanım alanlarına göre değişik şekil, yer ve malzemelerle kapanma payı teknikleri uygulanabilir (düğme, zincir, bağcık, kopça, çıtçıt, fermuar, birit, cırt vs gibi)

UYGULAMA FAALİYETİ

1.5.1. Basit Kapama Payı (Tek Sıra Düğmeli)

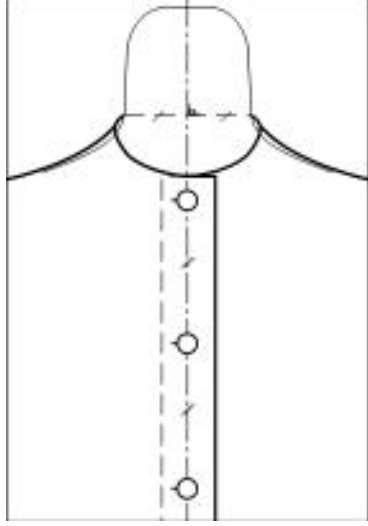

Şekil 1.26

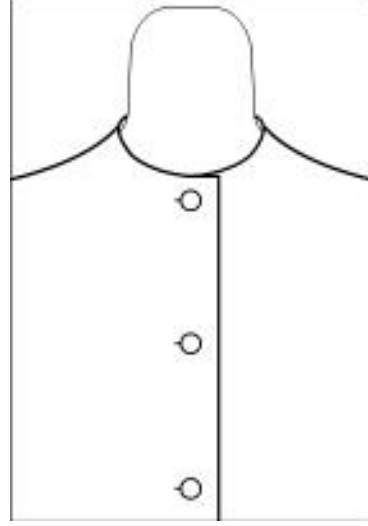

Şekil 1.26a

1.5.2. Kruvaze Kapama Payı (Çift Sıra Düğmeli)

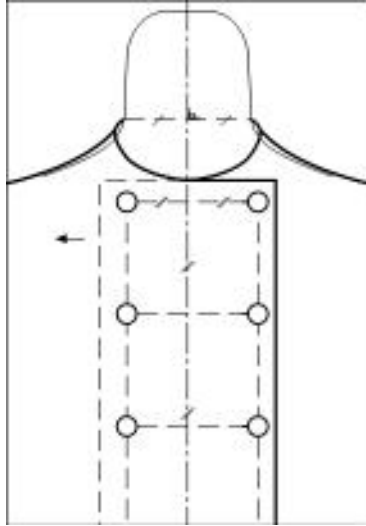

Şekil 1.27

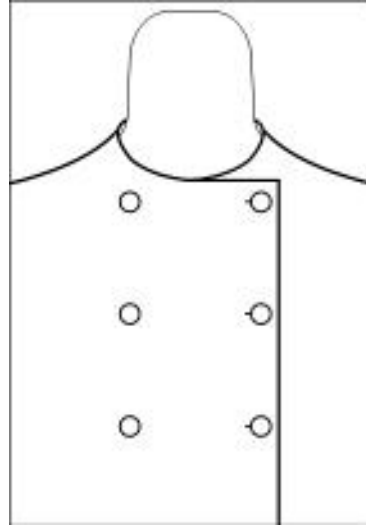

Şekil 1.27a

1.5.3. Patlı Kapama

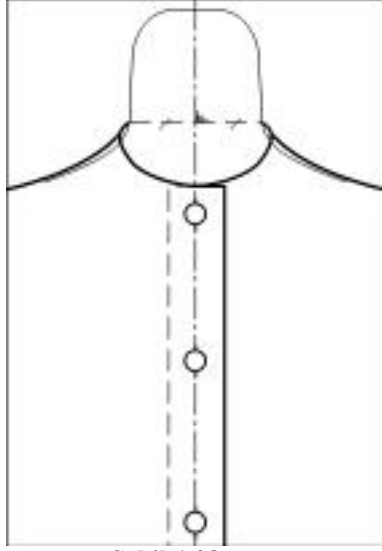

Şekil 1.28

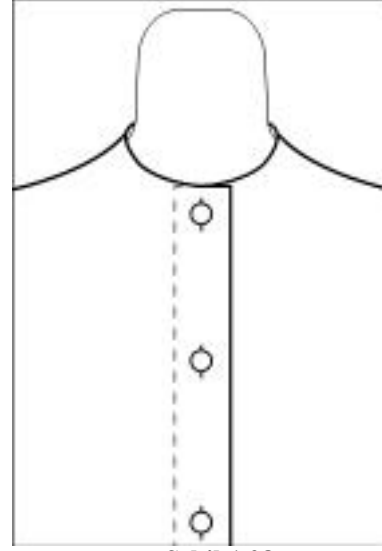

Şekil 1.28a

1.5.4. Gizli Pat

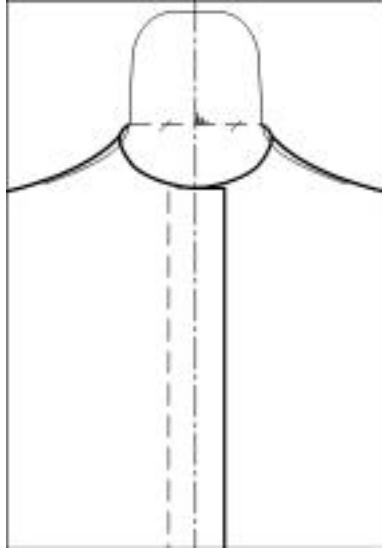

Şekil 1.29

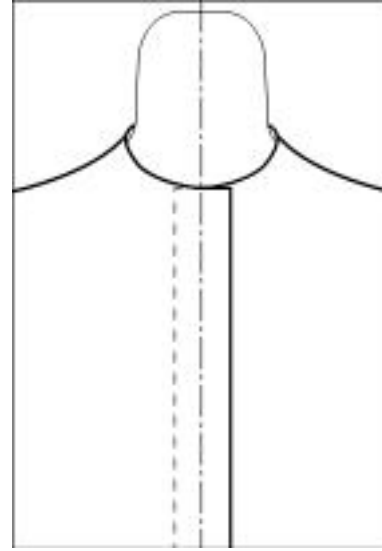

Şekil 1.29a

DEĞERLENDİRME ÖLÇEĞİ

KONTROL LİSTESİ

Uygulama faaliyetinde yapmış olduğunuz çalışmayı kendiniz ya da arkadaşınızla değiştirerek değerlendiriniz.

DEĞERLENDİRME KRİTERLERİ	Evet	Hayır
1. Gerekli ortamı uygun bir şekilde hazırladınız mı?		
2. Basit kapama payı görünümünü tekniğe uygun çizdiniz mi?		
3. Kruvaze kapama payı görünümünü tekniğe uygun çizdiniz mi?		
4. Patlı kapama payı görünümünü tekniğe uygun çizdiniz mi?		
5. Gizli pat görünümünü tekniğe uygun çizdiniz mi?		
6. İşi zamanında bitirdiniz mi?		
7. Temiz ve düzenli çalıştınız mı?		

DEĞERLENDİRME

Yaptığınız değerlendirme sonucunda eksikleriniz varsa öğrenme faaliyetinde ilgili konuya geri dönerek işlemleri tekrarlayınız.

UYGULAMA FAALİYETİ

1.6. Cep Teknik Çizimleri

Süsleme veya eşya taşıma amacıyla giysinin içine ya da dışına dikilebilen giysi parçasına “Cep” denir. Cepler giysi tasarımına estetik bir görünüm kazandırır. Cep, giysinin kendi kumaşından ya da farklı kumaşlardan değişik biçimlerde yapılabilir.

1.6.1. Aplike Cep

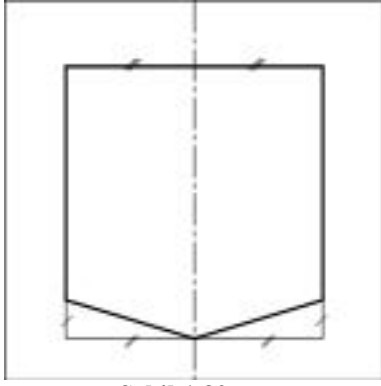

Şekil 1.30

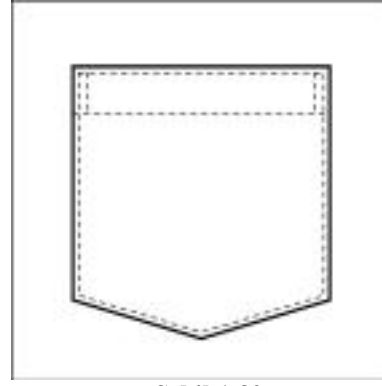

Şekil 1.30a

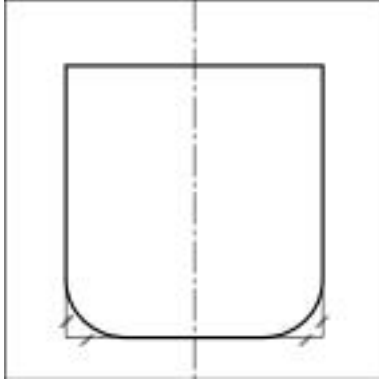

Şekil 1.31

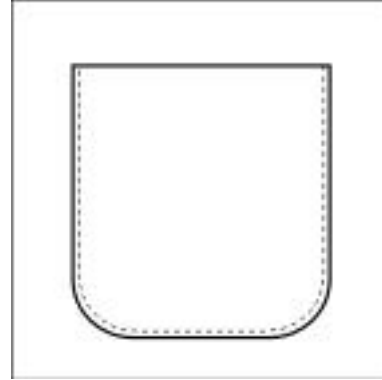

Şekil 1.31a

1.6.2. Körüklü Cep

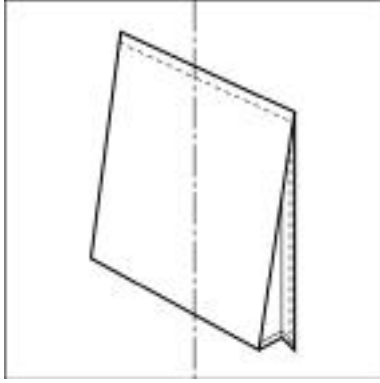

Şekil 1.32

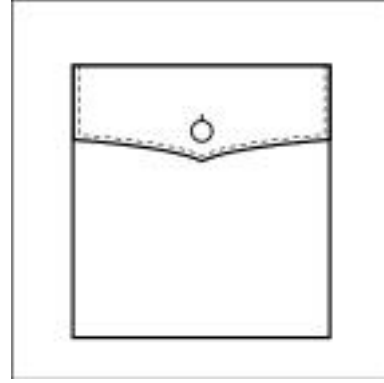

Şekil 1.32a

1.6.3. Fleto Cep

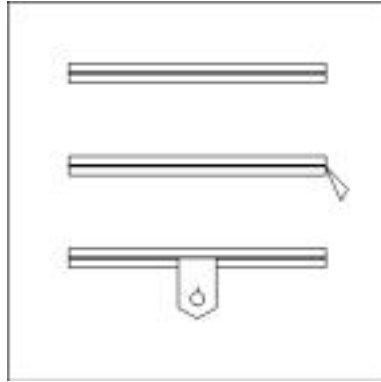

Şekil 1.33

1.6.4. Kapaklı İlik Cep

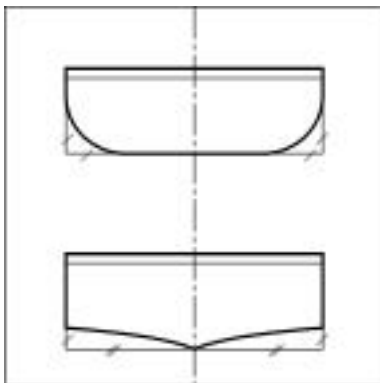

Şekil 1.34

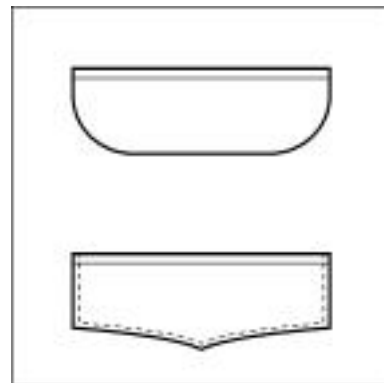

Şekil 1.34a

1.6.5. Peto Cep

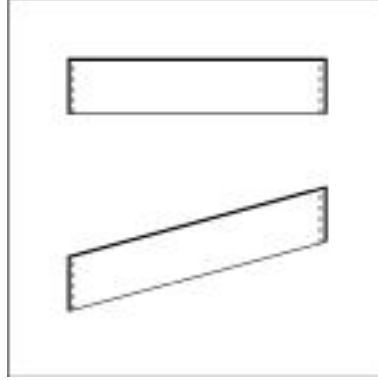

Şekil 1.35

1.6.6. Pantolon Yan Cebi

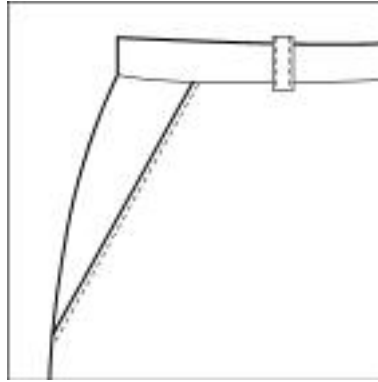

Şekil 1.36

DEĞERLENDİRME ÖLÇEĞİ

KONTROL LİSTESİ

Uygulama faaliyetinde yapmış olduğunuz çalışmayı kendiniz ya da arkadaşınızla değiştirerek değerlendiriniz.

DEĞERLENDİRME KRİTERLERİ	Evet	Hayır
1. Gerekli ortamı uygun bir şekilde hazırladınız mı?		
2. Üçgen köşeli aplike cep görünümünü tekniğe uygun çizdiniz mi?		
3. Yuvarlak köşeli aplike cep görünümünü tekniğe uygun çizdiniz mi?		
4. Körüklü cep yandan görünümünü tekniğe uygun çizdiniz mi?		
5. Körüklü cep önden görünümünü tekniğe uygun çizdiniz mi?		
6. Fileto cep görünümünü tekniğe uygun çizdiniz mi?		
7. Peto cep görünümünü tekniğe uygun çizdiniz mi?		
8. Yuvarlak köşeli kapaklı ilik cep görünümünü tekniğe uygun çizdiniz mi?		
9. Üçgen köşeli kapaklı ilik cep görünümünü tekniğe uygun çizdiniz mi?		
10. Pantolon yan cebi görünümünü tekniğe uygun çizdiniz mi?		
11. İşi zamanında bitirdiniz mi?		
12. Temiz ve düzenli çalıştınız mı?		

DEĞERLENDİRME

Yaptığımız değerlendirme sonucunda eksikleriniz varsa öğrenme faaliyetinde ilgili konuya geri dönerek işlemleri tekrarlayınız.

1.7. Kol Teknik Çizimleri

Giyen kişinin kolunu kısmen veya tamamen kaplayan, moda ya bađlı olarak deđiřik biçim ve uzunlukta olan giysi parçasına “Kol” denir. Kollar, kol oyuntusundan, yakadan veya göğüs hizasından ön ve arka bedene takılır. Model tasarımında kol çeřitleri seçimi yapılırken kumař cinsi, model özelliđi ve giysinin kullanım alanı dikkate alınmalıdır.

Kol Çeřitleri

Ø Bedene takılan kollar

- Takma kol
- Dirsekten pensli kol
- İki parçalı kol
- Manřetli
- Üstü büzgülü altı dar uzun kol
- Altı büzgülü uzun kol
- Kısa kol
- Kol üstü büzgülü kısa kol
- Kol altı büzgülü kısa kol
- Karpuz kol
- Volan kol

Ø Bedenden çıkan kollar

- Reglan kol
- Japone kol
- Yarasa kol
- Kimono kol

UYGULAMA FAALİYETİ

1.7.1. Bedene Takılan Kollar

Kol oyuntu ölçüsü alındıktan sonra ayrı olarak kalıbı çıkarılan kollardır. Kol ve bedenin birleştiği yerde dikiş vardır.

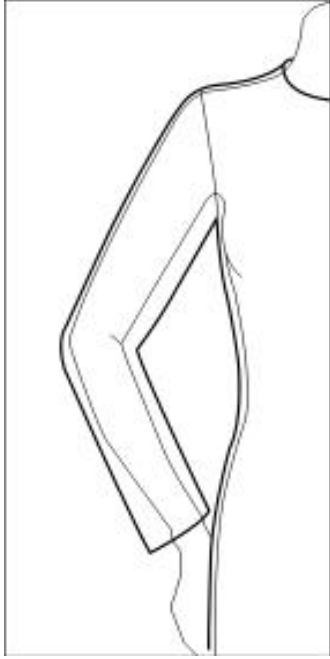

Şekil 1.37 (Takma Kol)

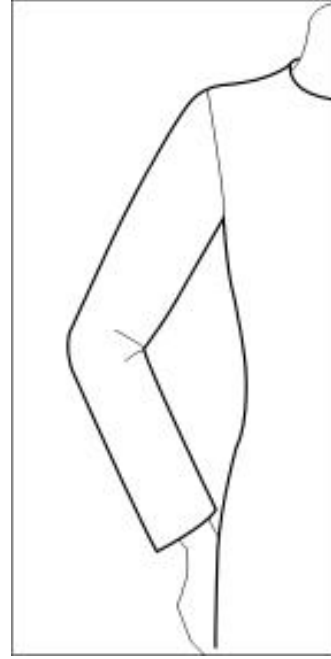

Şekil 1.37a (Takma Kol)

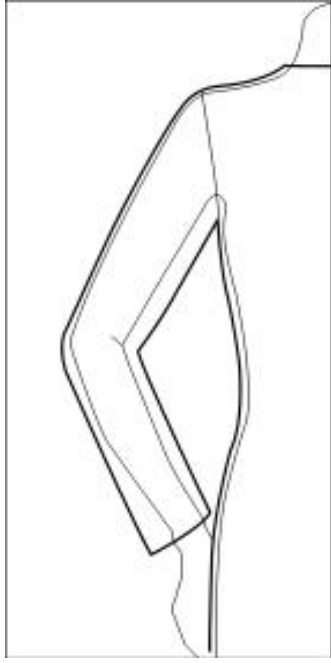

Şekil 1.38 (Dirsekten Pensli Kol)

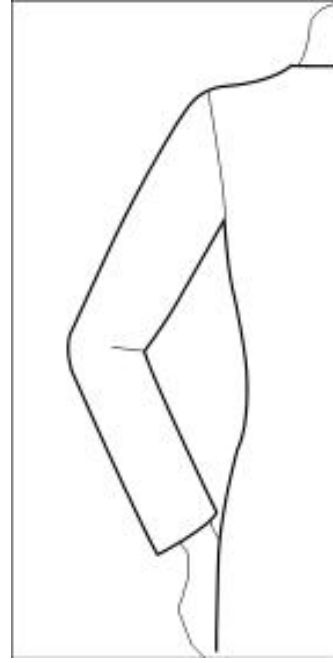

Şekil 1.38a (Dirsekten Pensli Kol)

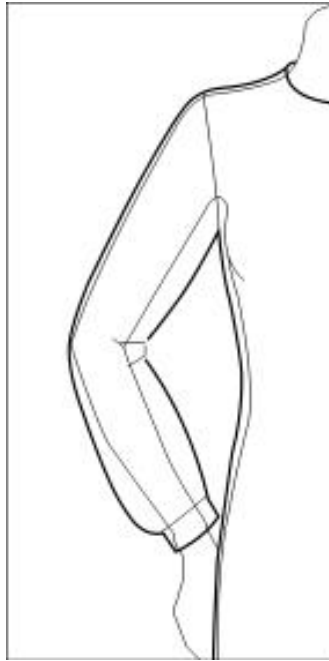

Şekil 1.39 (Manşetli Kol)

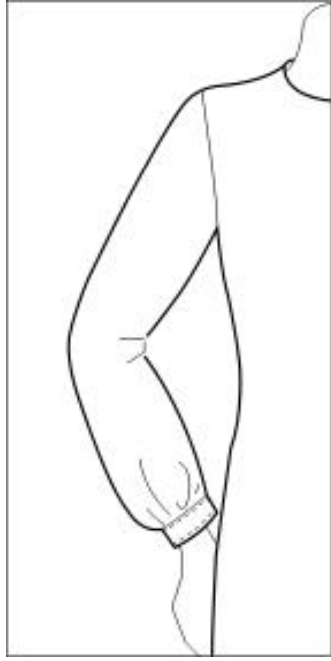

Şekil 1.39a (Manşetli Kol-Ön)

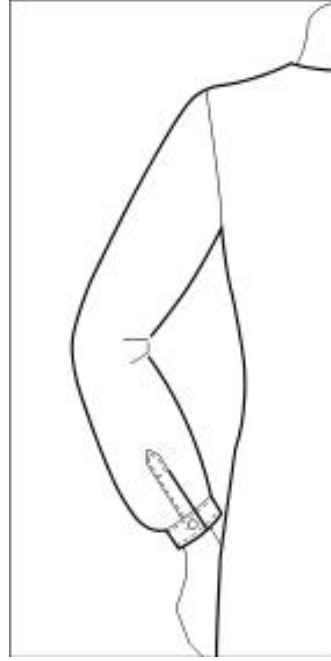

Şekil 1.39b (Manşetli Kol-Arka)

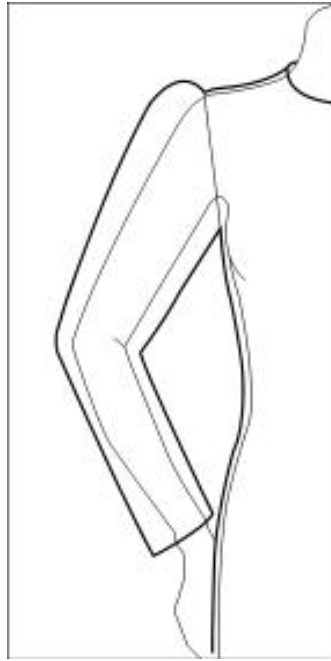

Şekil 1.40 (Üstü Büzgülü Uzun Kol)

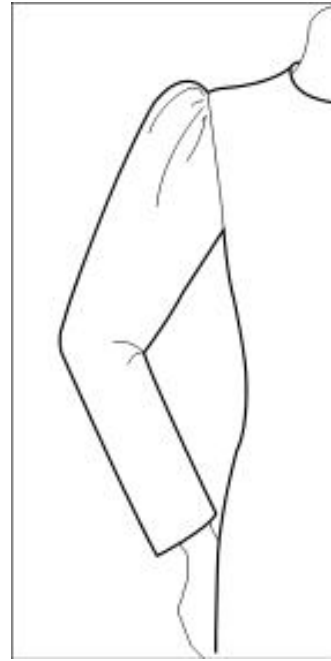

Şekil 40a (Üstü Büzgülü Uzun Kol)

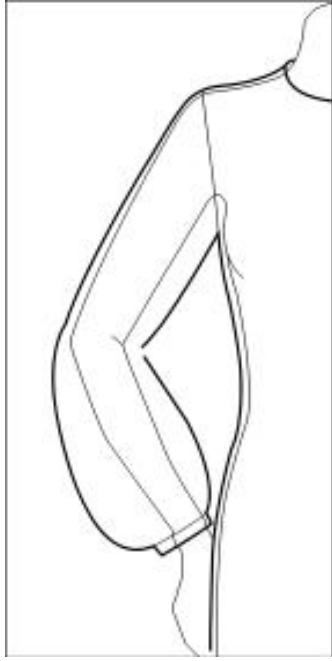

Şekil 1.41 (Altı Büzgülü Uzun Kol)

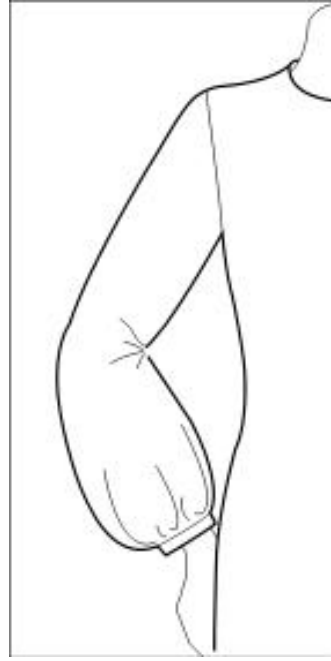

Şekil 1.41a (Altı Büzgülü Uzun Kol)

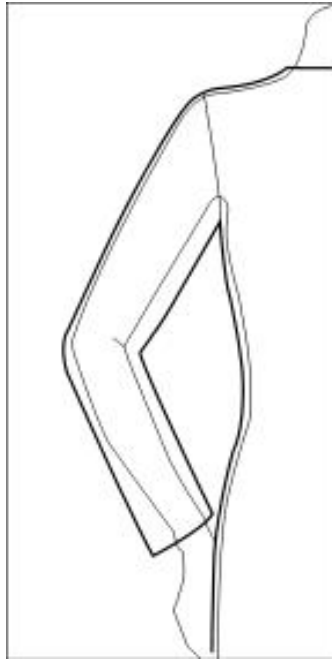

Şekil 1.42 (İki Parçalı Kol)

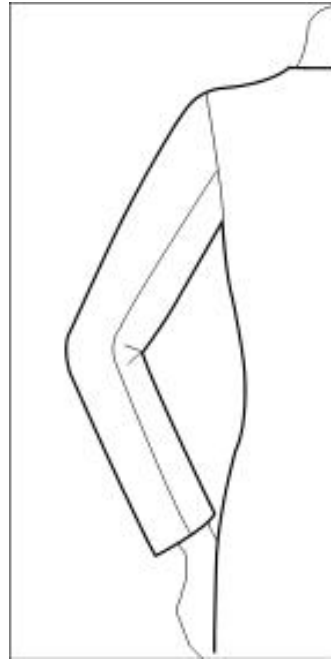

Şekil 1. 42a (İki Parçalı Kol)

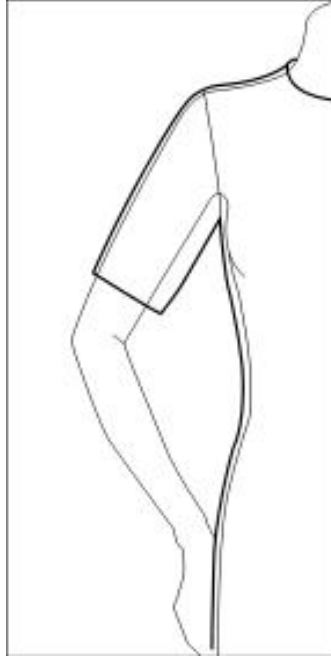

Şekil 1.43 (Kısa Kol)

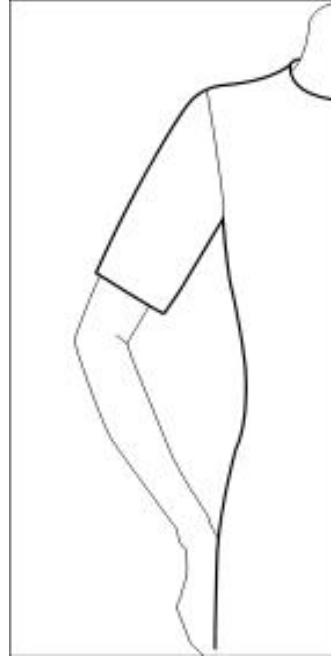

Şekil 1.43a (Kısa Kol)

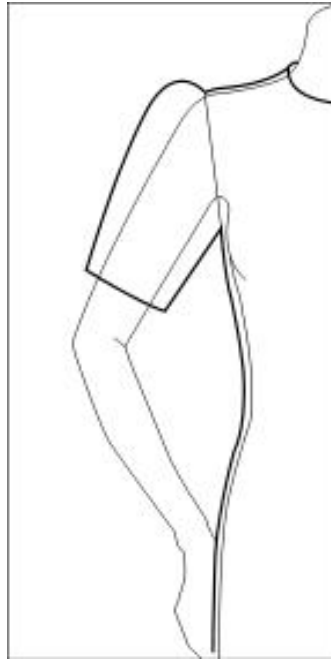

Şekil 1.44 (Üstü Büzgülü Kısa Kol)

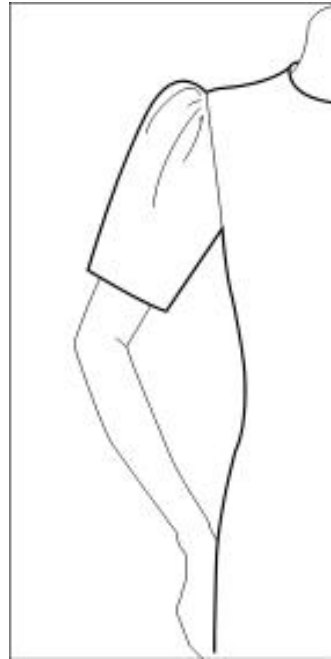

Şekil 1.44a (Üstü Büzgülü Kısa Kol)

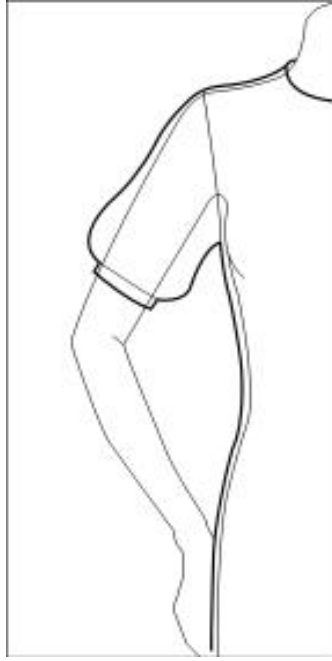

Şekil 1.45 (Altı Büzgülü Kısa Kol)

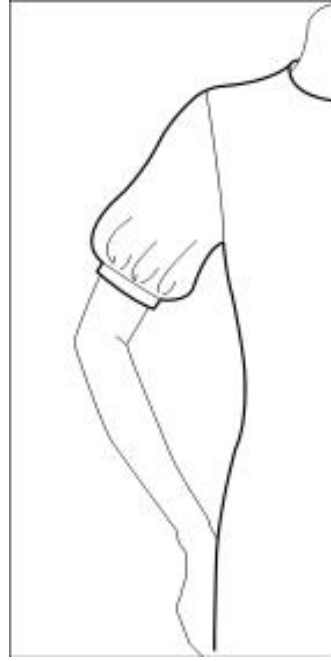

Şekil 1.45a (Altı Büzgülü Kısa Kol)

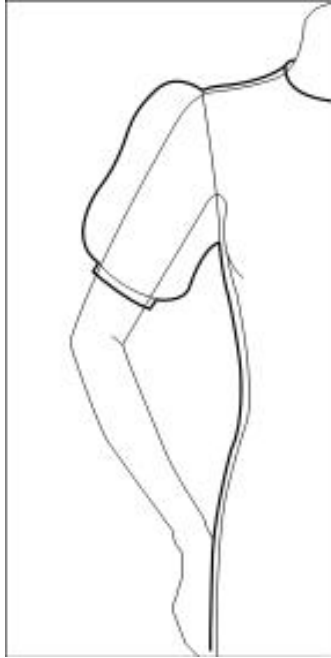

Şekil 1.46 (Karpuz Kol)

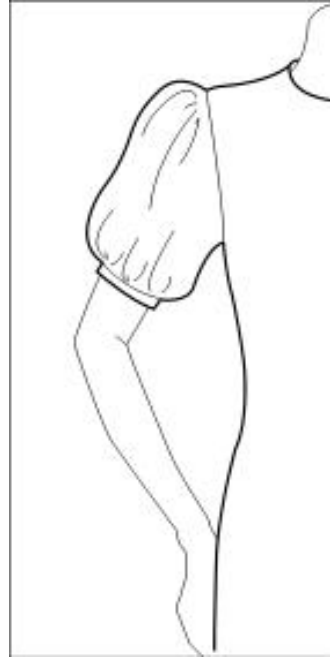

Şekil 1.46a (Karpuz Kol)

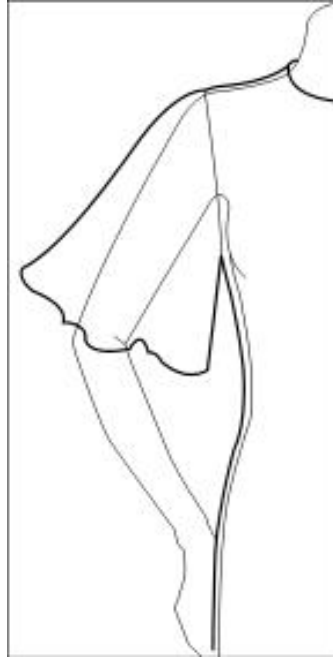

Şekil 1.47 (Volan Kol)

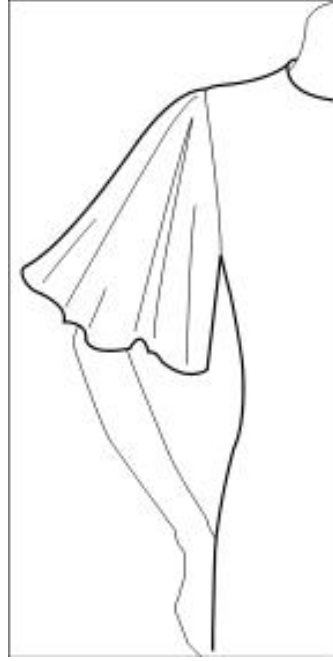

Şekil 1.47a (Volan Kol)

1.7.2. Bedenden Çıkan Kollar

Beden ve kol kalıbı belli noktalarda birleştirilerek bir bütün oluşturulur. Bu bütün üzerine çeşitli kesikler çizilerek değişik modellerde reglân kol çizimi elde edilir.

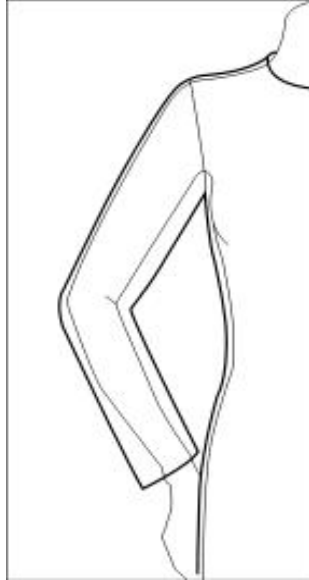

Şekil 1.48 (Takma Kol)

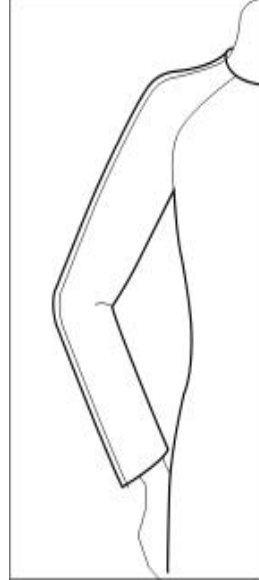

Şekil 1.48a (Reglân Kol)

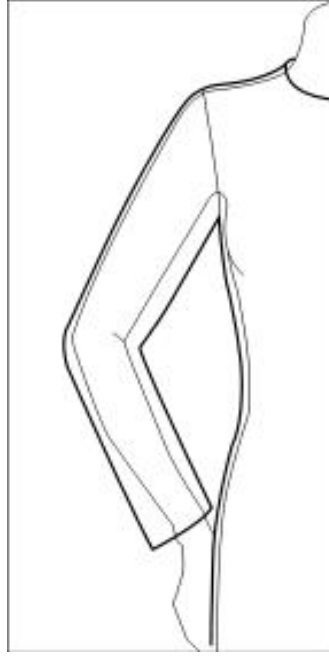

Şekil 1.49 (Takma Kol)

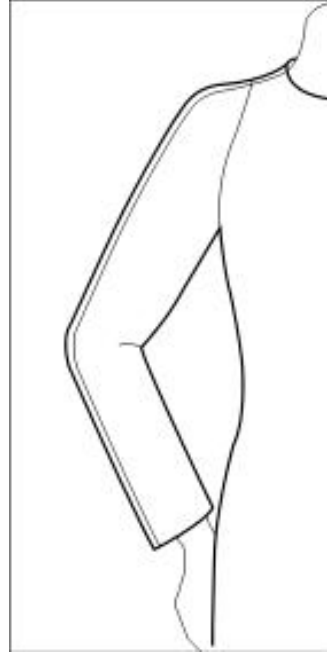

Şekil 1.49a (Reglân Kol)

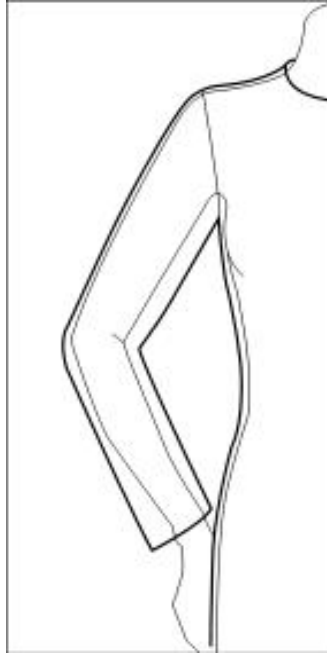

Şekil 1.50 (Takma kol)

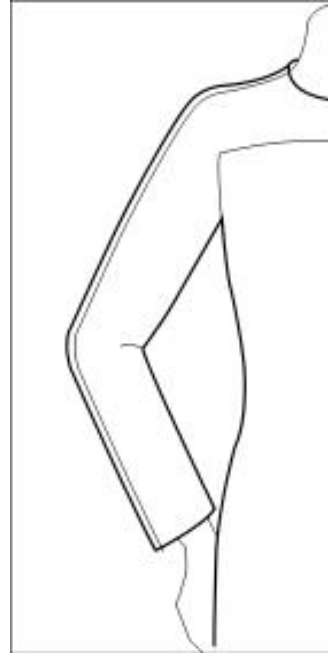

Şekil 1.50a (Reglân kol)

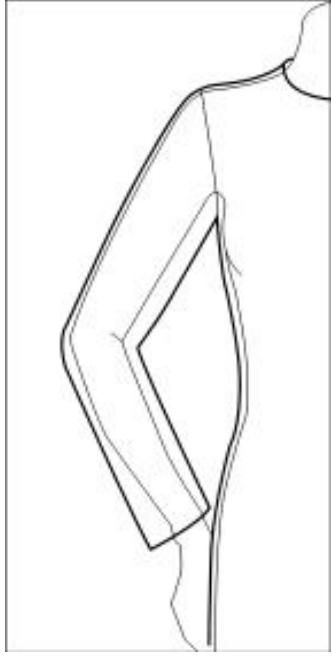

Şekil 1.51 (Takma kol)

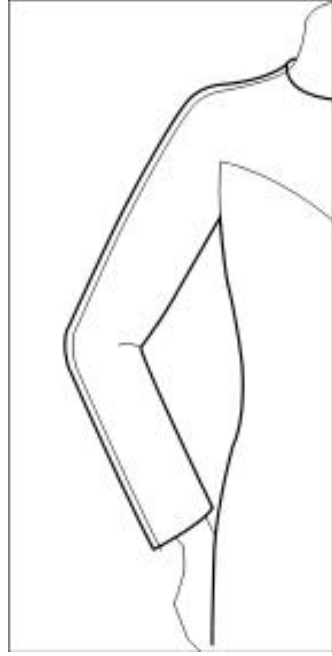

Şekil 1.51a (Reglân kol)

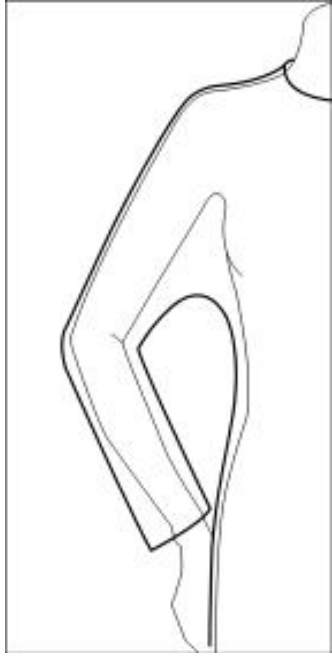

Şekil 1.52 (Kuşuz Japone Kol)

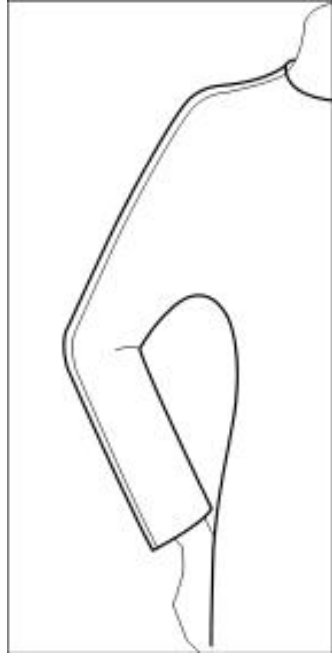

Şekil 1.52a (Kuşuz Japone Kol)

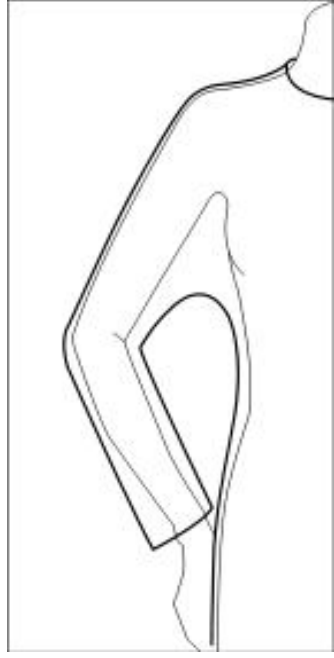

Şekil 1.53 (Kuşuz Japone Kol)

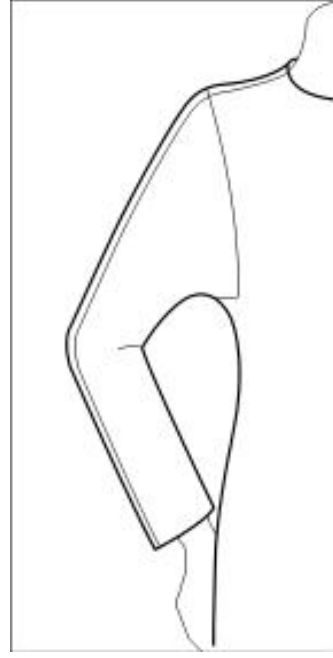

Şekil 1.53a (Kuşuz Japone Kol)

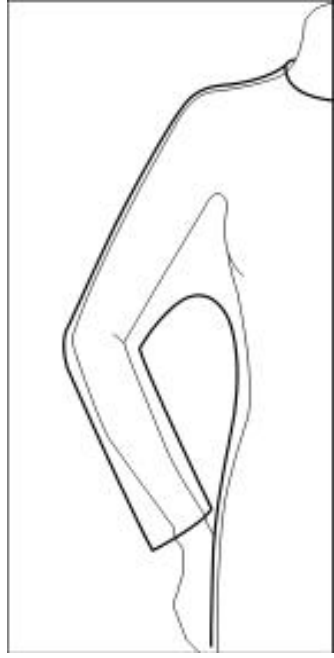

Şekil 1.54 (Kuşuz Japone Kol)

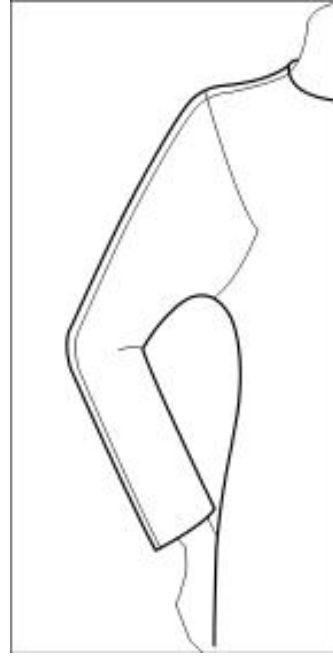

Şekil 1.54a (Kuşuz Japone Kol)

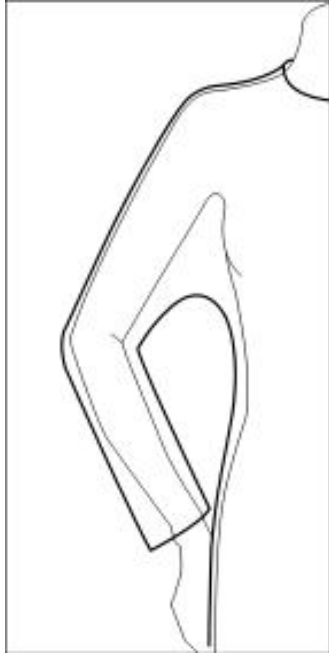

Şekil 1.55 (Kuşlu Japone Kol)

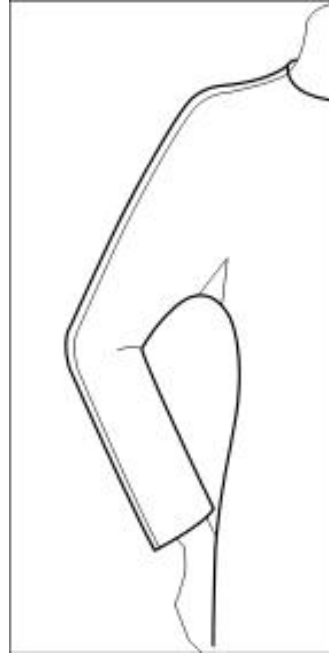

Şekil 1.55a (Kuşlu Japone Kol)

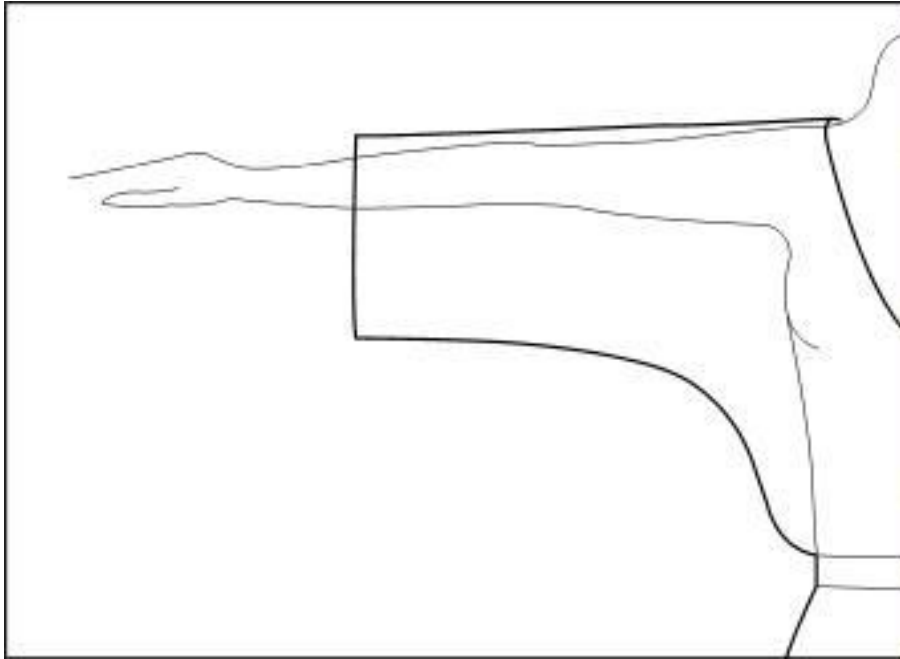

Şekil 1.56 (Kimono Kol)

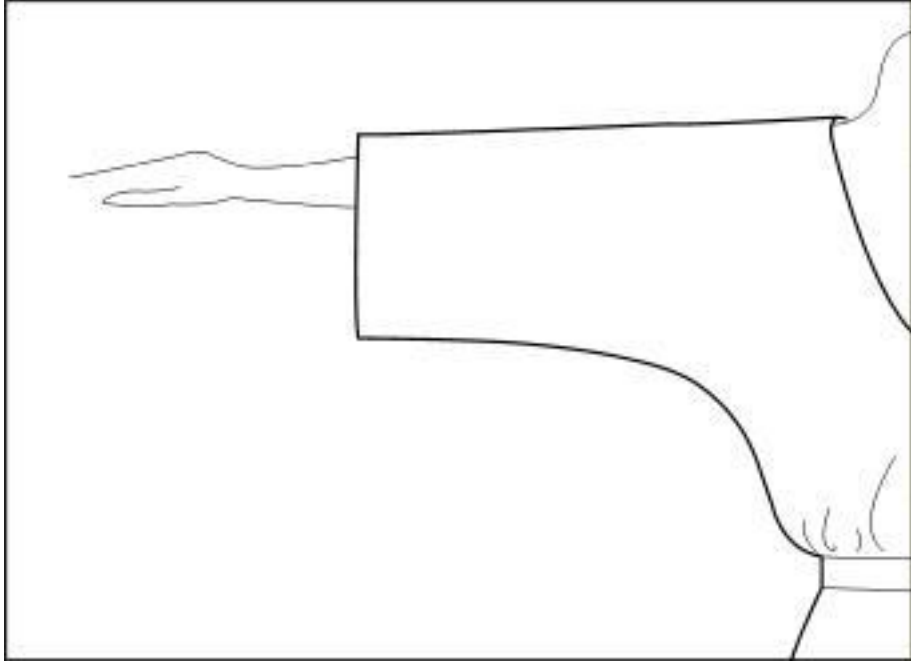

Şekil 1.56a (Kimono Kol)

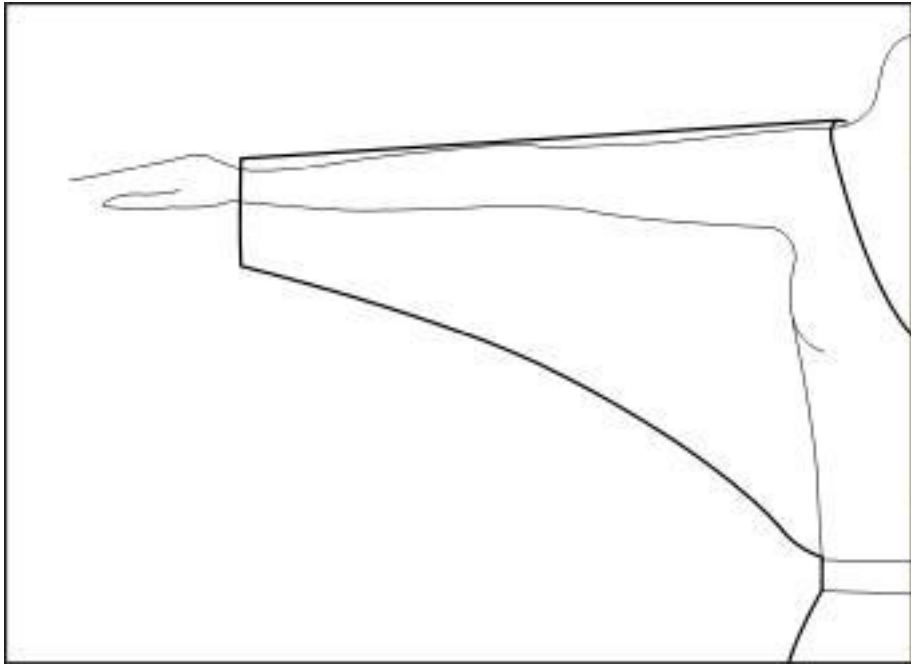

Şekil 1.57 (Yarasa Kol)

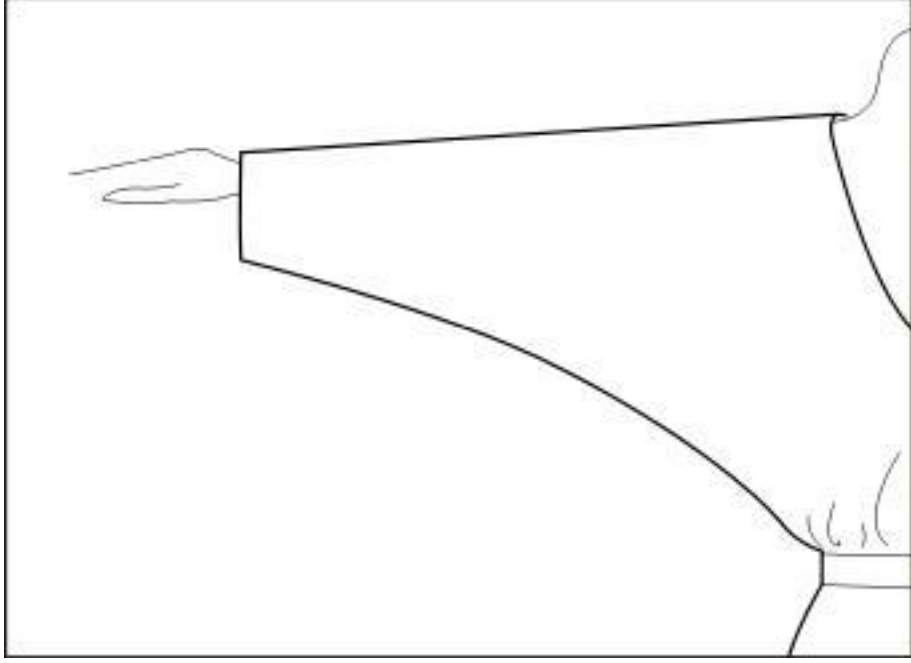

Şekil 1.57a (Yarasa Kol)

1.7.3. Manşet

Genellikle ayrı olarak kesilen, tela gibi yardımcı malzemelerle sertleştirilen, giysiyi çevresinde saran kumaş parçasına “Manşet” denir. Manşet, kol modeli ile bir bütün oluşturmalıdır. Bunun için, manşet seçimi yaparken kolun model özellikleri dikkate alınmalıdır.

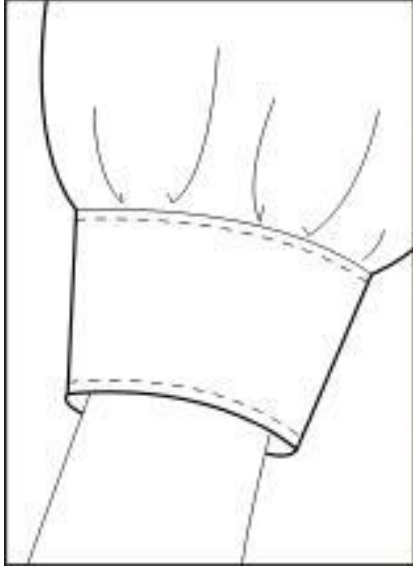

Şekil 1.58 (Ön)

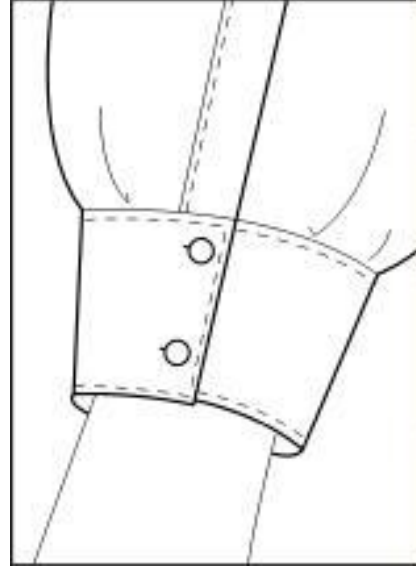

Şekil 1.58a (Arka)

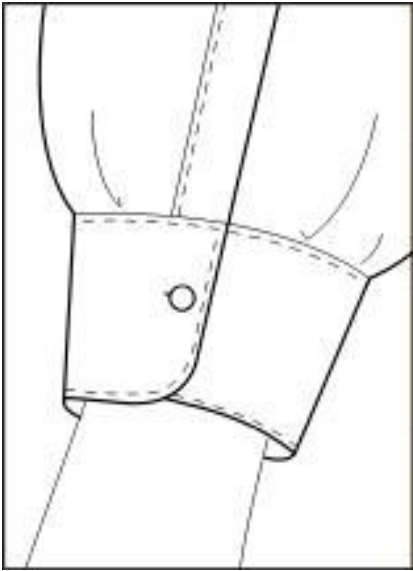

Şekil 1.58b (Arka)

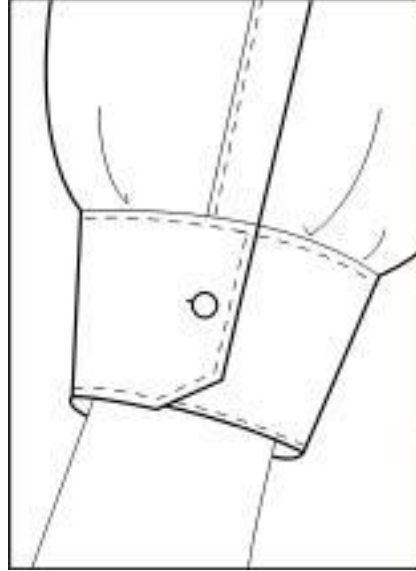

Şekil 1.58c (Arka)

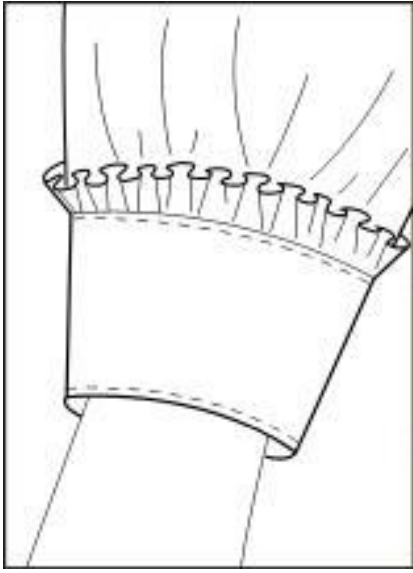

Şekil 1.59

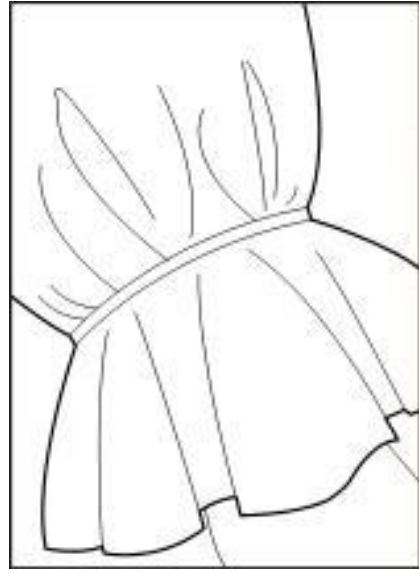

Şekil 1.60

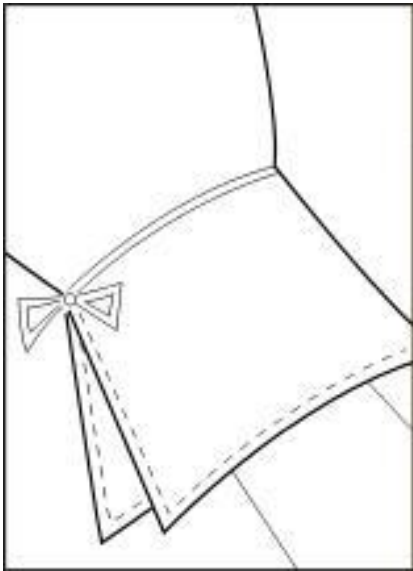

Şekil 1.61

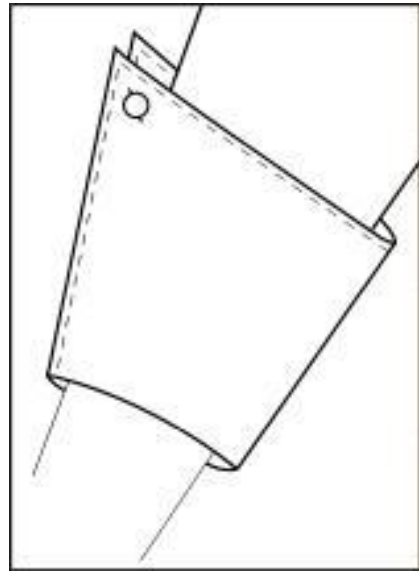

Şekil 1.62

DEĞERLENDİRME ÖLÇEĞİ

KONTROL LİSTESİ

Uygulama faaliyetinde yapmış olduğunuz çalışmayı kendiniz ya da arkadaşınızla değiştirerek değerlendiriniz.

DEĞERLENDİRME KRİTERLERİ	Evet	Hayır
1. Gerekli ortamı uygun bir şekilde hazırladınız mı?		
2. Takma kol görünümünü tekniğe uygun çizdiniz mi?		
3. Dirsekten pensli kol görünümünü tekniğe uygun çizdiniz mi?		
4. Manşetli kol önden görünümünü tekniğe uygun çizdiniz mi?		
5. Manşetli kol arkadan görünümünü tekniğe uygun çizdiniz mi?		
6. Üstü büzgülü uzun kol görünümünü tekniğe uygun çizdiniz mi?		
7. Altı büzgülü uzun kol görünümünü tekniğe uygun çizdiniz mi?		
8. İki parçalı kol görünümünü tekniğe uygun çizdiniz mi?		
9. Kısa kol görünümünü tekniğe uygun çizdiniz mi?		
10. Üstü büzgülü kısa kol görünümünü tekniğe uygun çizdiniz mi?		
11. Altı büzgülü kısa kol görünümünü tekniğe uygun çizdiniz mi?		
12. Karpuz kol görünümünü tekniğe uygun çizdiniz mi?		
13. Volan kol görünümünü tekniğe uygun çizdiniz mi?		
14. Reglân kol görünümünü tekniğe uygun çizdiniz mi?		
15. Kuşsuz japone kol görünümünü tekniğe uygun çizdiniz mi?		
16. Kuşlu japone kol görünümünü tekniğe uygun çizdiniz mi?		
17. Kimono kol görünümünü tekniğe uygun çizdiniz mi?		
18. Yarasa kol görünümünü tekniğe uygun çizdiniz mi?		
19. Manşet önden görünümünü tekniğe uygun çizdiniz mi?		
20. Manşet arkadan görünümünü tekniğe uygun çizdiniz mi?		
21. Model uygulamalı manşet görünümünü tekniğe uygun çizdiniz mi?		
22. İşi zamanında bitirdiniz mi?		
23. Temiz ve düzenli çalıştınız mı?		

DEĞERLENDİRME

Yaptığınız değerlendirme sonucunda eksikleriniz varsa öğrenme faaliyetinde ilgili konuya geri dönerek işlemleri tekrarlayınız.

UYGULAMA FAALİYETİ

1.8. Model Ayrıntıları Teknik Çizimleri

Model üzerindeki detaylar giysiye estetik bir görünüm kazandırır. Bu detayların seçiminde kumaş cinsi, model özellikleri ve giysinin kullanım alanı dikkate alınmalıdır.

1.8.1. Büzgülü

Giysilerde bolluk vermek ve model özelliği kazandırmak amacıyla kısa mesafeye uzun mesafenin (iki katı kadar fazla) toplanarak tutturulması işlemine “Büzgü” denir.

Büzgü çiziminde, çizime doğal bir görüntü verebilmek için el sıkılmamalı, kalemin serbest hareket etmesi sağlanmalıdır.

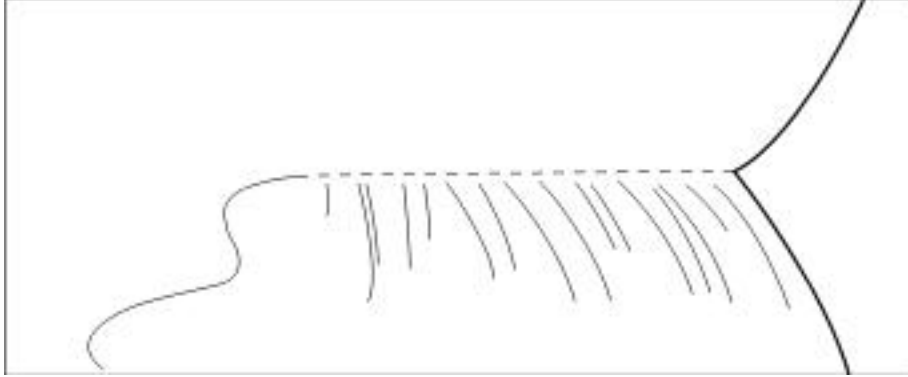

Şekil 1.63

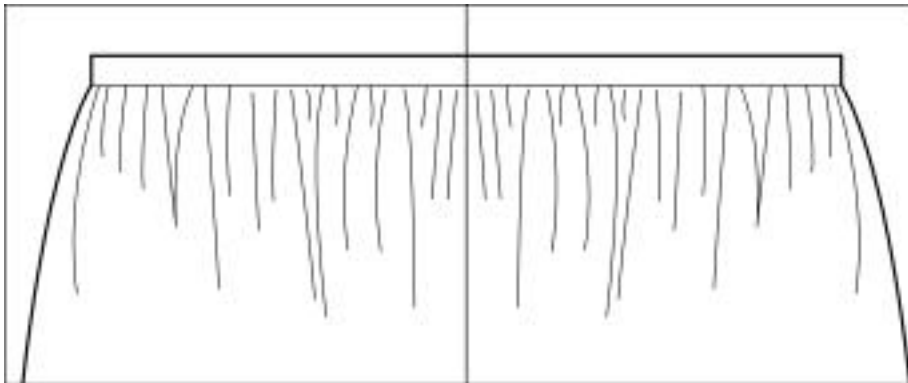

Şekil 1.64

1.8.2. Volan

Giysilerin yaka, kol, etek ucu çevrelerine kendi kumaşından veya farklı bir kumaştan kesilen parçanın dikilmesiyle oluşan süslemeye “Volan” denir.

Volan çiziminde, çizime hareketli bir görünüm kazandırmak gerekir. Böylece kumaş düşüşleri belirginleşir.

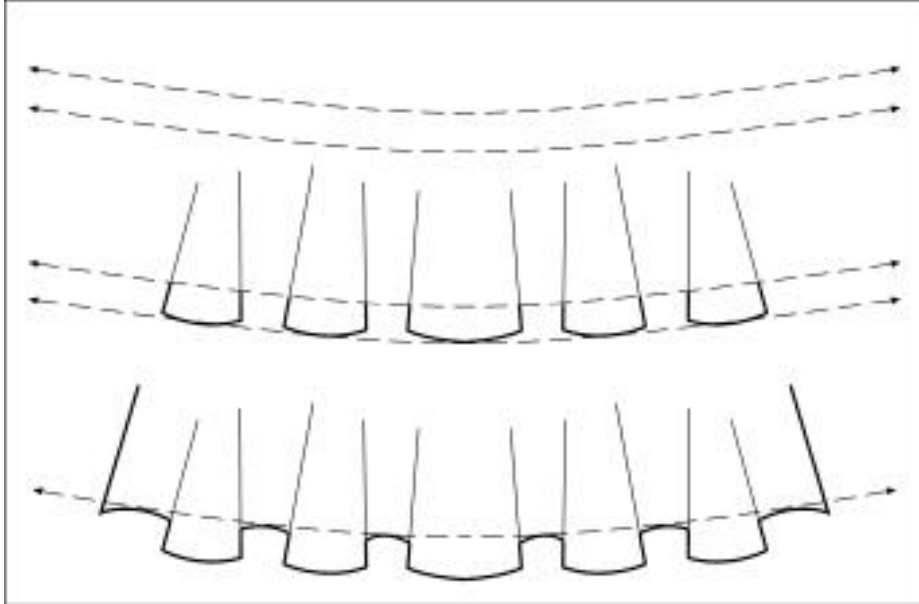

Şekil 1.65

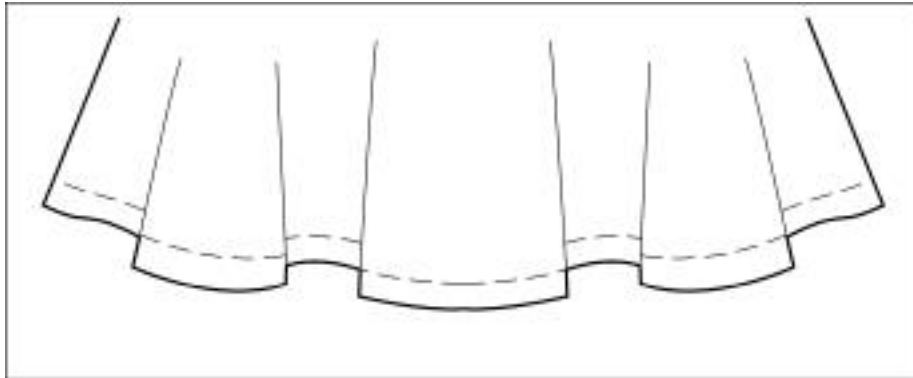

Şekil 1.66

1.8.3. Fırfır

Elbise, bluz, gömlek gibi giysilerde süsleme ve tamamlama amacı ile düz kumaş bantlarının pileli veya büzgülü şekiller verilerek dikilmesine “Fırfır” denir.

Fırfır, volan ve büzgü teknik çizgilerinin birlikte kullanılması ile oluşur.

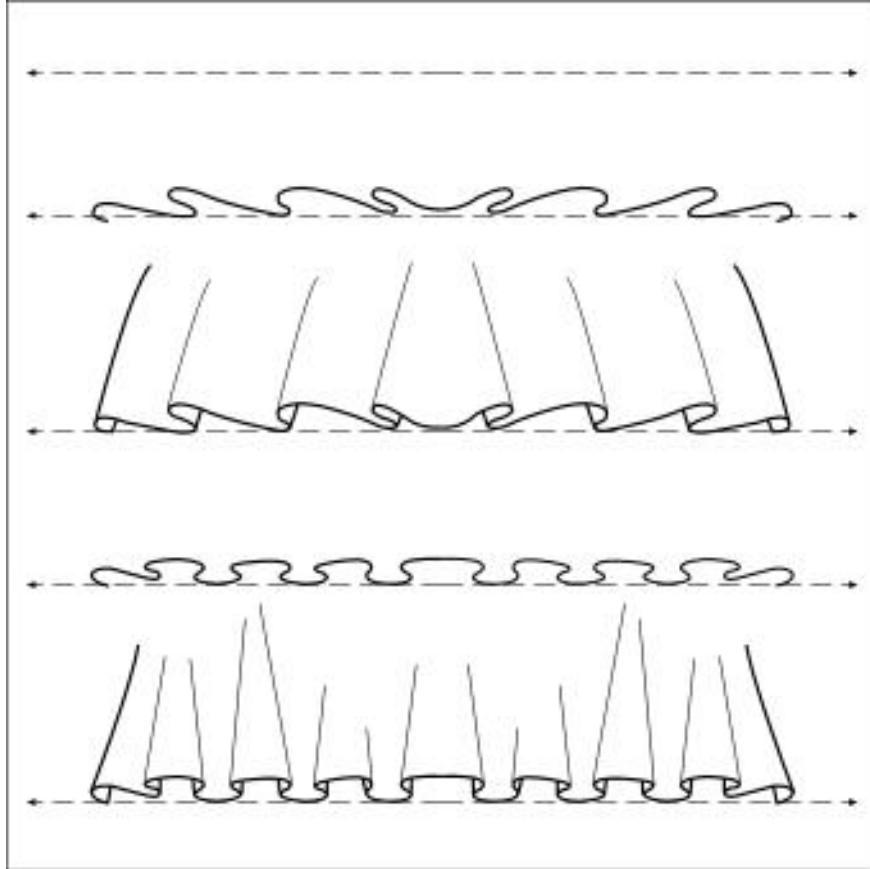

Şekil 1.67

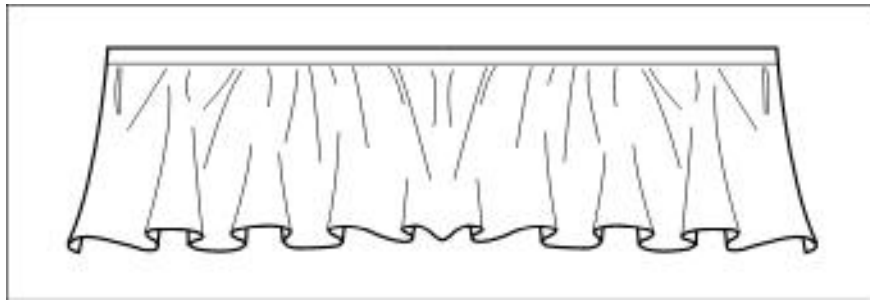

Şekil 1.68

1.8.4. Drape

Giysinin ya da kumaşın çeşitli yerlerinde dalgalanmalarla oluşturulan dökümlü kumaşa “Drape” denir. Drapede görülen duruş farklılıkları, kumaşın cinsi ve dökümüyle ilgilidir.

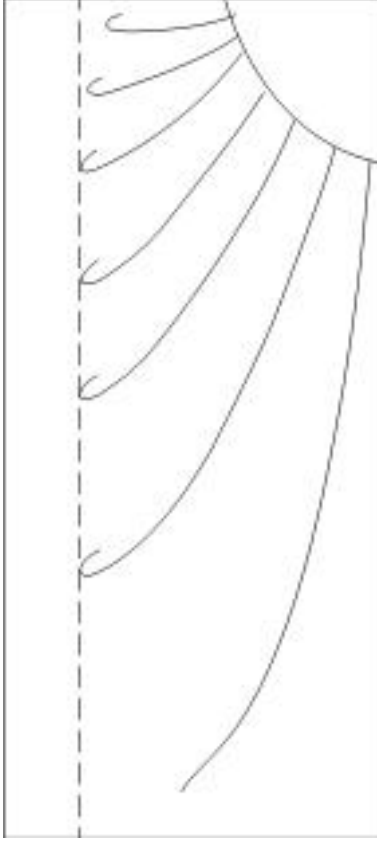

Şekil 1.69

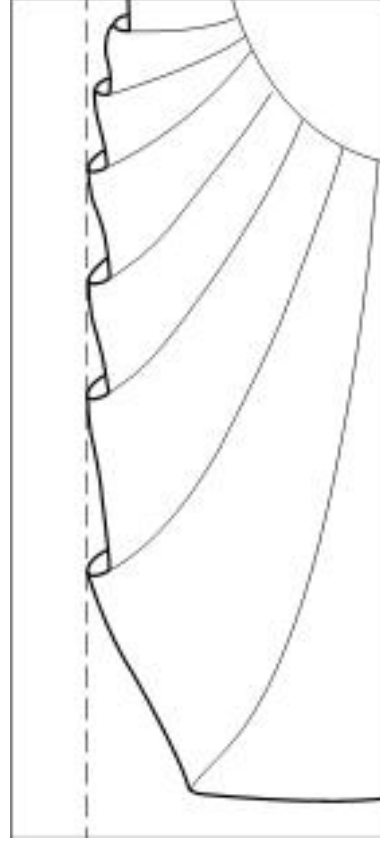

Şekil 1.69a

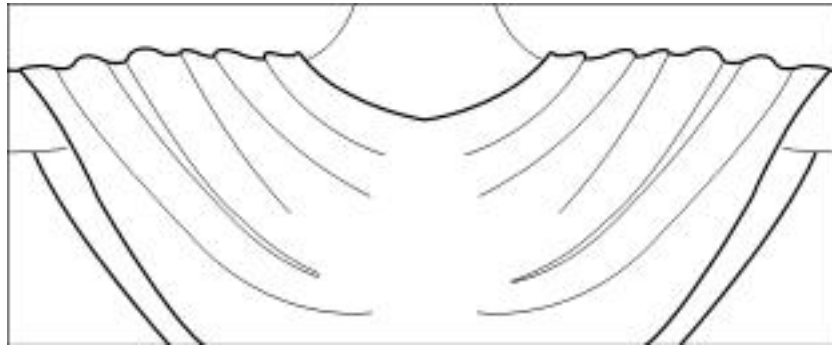

Şekil 1.70

1.8.5. Pili

Giysilere bolluk vermek, giysileri süslemek amacı ile ütü ya da dikişle yapılan kumaş katlamasına “Pili” denir. Pililer giyside tek olarak, grup halinde veya düzgün aralıklı seriler halinde uygulanabilir. Pililerin hepsi bir yöne doğru veya birbirine bakar şekilde olabilir. Pililer belli bir uzunluğa kadar dikilip ütülenerek veya dikilmeden serbest bırakılarak oluşturulur.

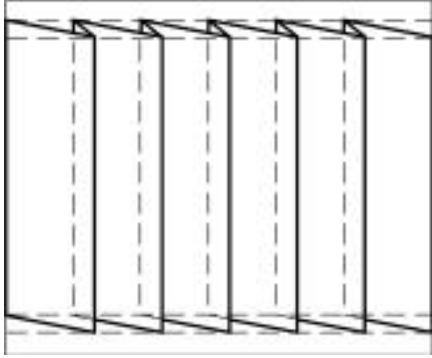

Şekil 1.71

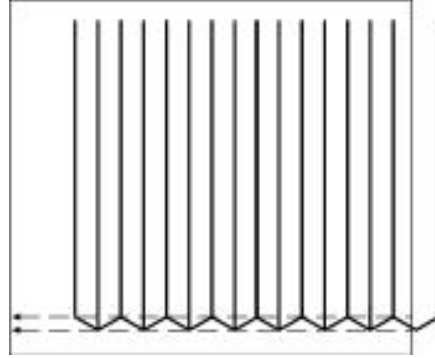

Şekil 1.72

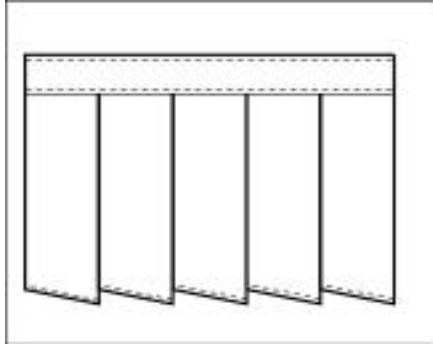

Şekil 1.73 (Bıçak Pili)

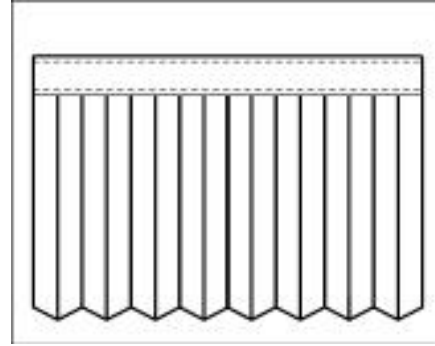

Şekil 1.74 (Akordion Pili)

1.8.6. Pilikaşe

Bir kumaş katında birbirinden belli uzaklıkta bulunan pile kat yerlerinin bu mesafenin orta yerinde karşılıklı olarak bir araya getirilmesine “Pilikaşe” denir.

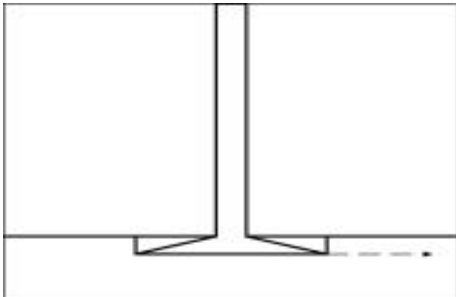

Şekil 1.75

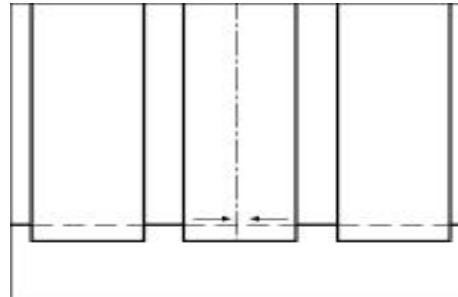

Şekil 1.76

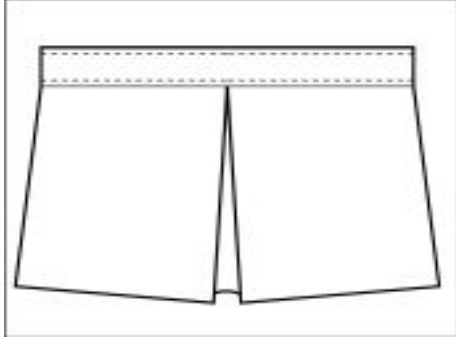

Şekil 1.77 (Pilikåse)

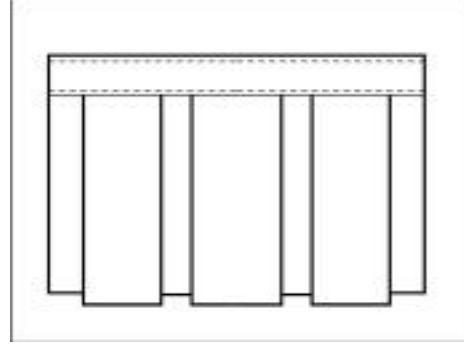

Şekil 1.78 (Kutu Pili)

1.8.7. Nervür

1–2 milimetre genişliğindeki ince pililere “Nervür” denir.

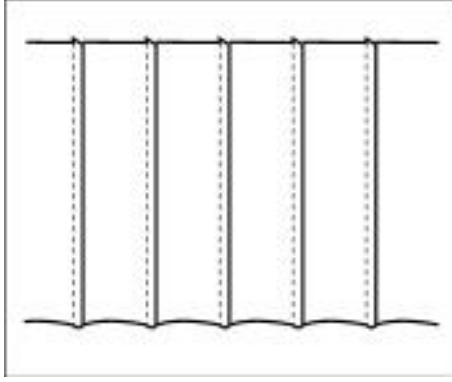

Şekil 1.79

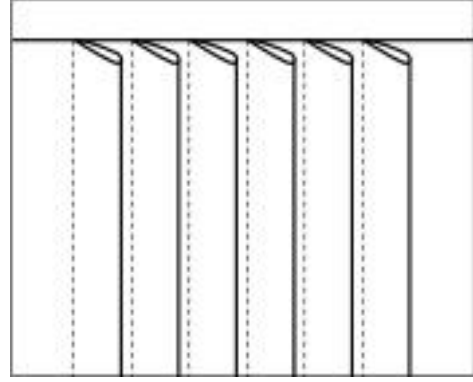

Şekil 1.80

1.8.8. Kup

Giysinin bedene istenilen biçimde oturması ve giysinin estetik duruşu için yapılan özel kesimlere “Kup” denir.

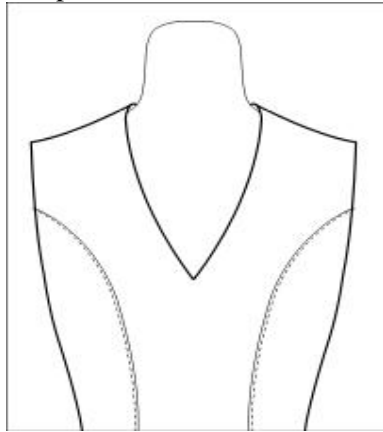

Şekil 1.81

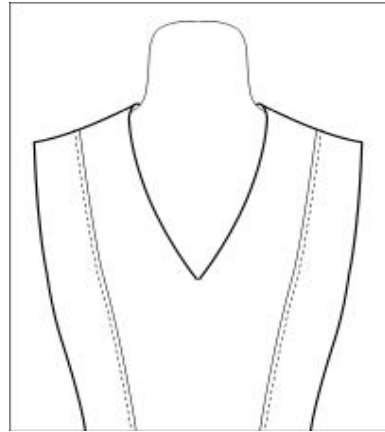

Şekil 1.82

1.8.9. Roba

Ön ya da arka bedende omuzdan koltuk hizasına kadar değişik boy ve şekillerdeki üst beden kesiklerine “Roba” denir. Roba, bant ve dikişlerle giyside daha belirgin hale getirilebilir.

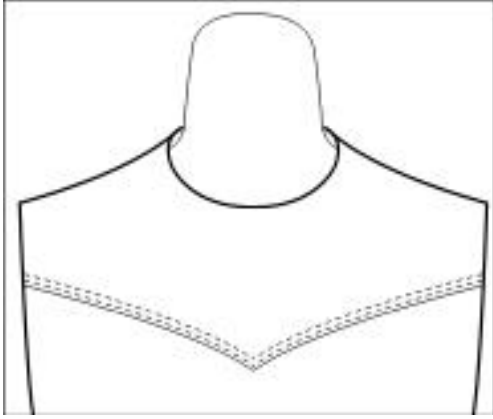

Şekil 1. 83

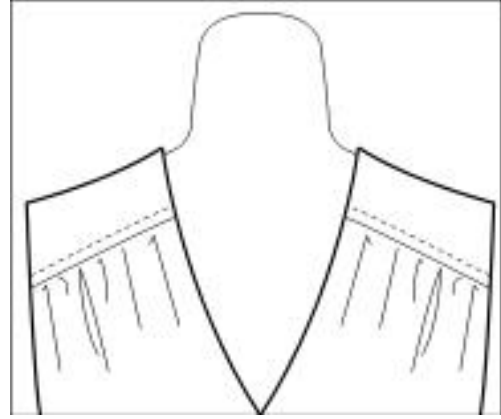

Şekil 1. 84

1.8.10. Korsaj

Ön ya da arka bedende, değişik boy ve şekillerdeki alt beden kesiklerine “Korsaj” denir.

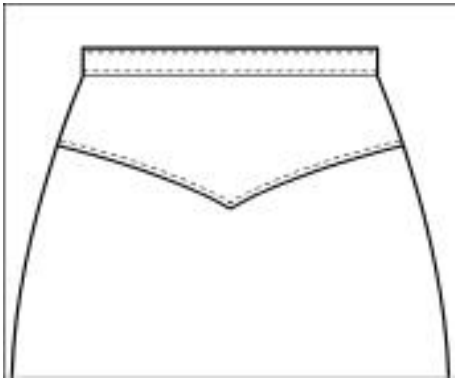

Şekil 1.85

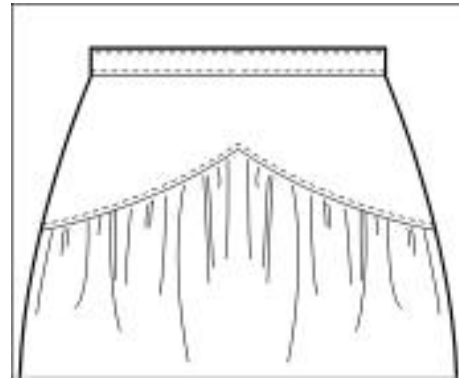

Şekil 1.86

DEĞERLENDİRME ÖLÇEĞİ

KONTROL LİSTESİ

Uygulama faaliyetinde yapmış olduğunuz çalışmayı kendiniz ya da arkadaşınızla değiştirerek değerlendiriniz.

DEĞERLENDİRME KRİTERLERİ	Evet	Hayır
1. Gerekli ortamı uygun bir şekilde hazırladınız mı?		
2. Büzgü görünümünü tekniğe uygun çizdiniz mi?		
3. Volan görünümünü tekniğe uygun çizdiniz mi?		
4. Fırfır görünümünü tekniğe uygun çizdiniz mi?		
5. Drape görünümünü tekniğe uygun çizdiniz mi?		
6. Pili görünümünü tekniğe uygun çizdiniz mi?		
7. Pilikâşe görünümünü tekniğe uygun çizdiniz mi?		
8. Nervür görünümünü tekniğe uygun çizdiniz mi?		
9. Kup görünümünü tekniğe uygun çizdiniz mi?		
10. Roba görünümünü tekniğe uygun çizdiniz mi?		
11. Korsaj görünümünü tekniğe uygun çizdiniz mi?		
12. İşi zamanında bitirdiniz mi?		
13. Temiz ve düzenli çalıştınız mı?		

DEĞERLENDİRME

Yaptığımız değerlendirme sonucunda eksikleriniz varsa öğrenme faaliyetinde ilgili konuya geri dönerek işlemleri tekrarlayınız.

ÖĞRENME FAALİYETİ-2

AMAÇ

Bu faaliyette verilecek bilgi ve beceriler doğrultusunda, gerekli ortam hazırlandığında giysi teknik çizimlerini tekniğe uygun olarak yapabileceksiniz.

2. GİYSİ TEKNİK ÇİZİMLERİ

2.1. Giysi Teknik Çizimleri

2.1.1. Giysi Teknik Çiziminde Dikkat Edilecek Noktalar

- Ø Kalem kalınlıkları doğru seçilmelidir.
- Ø Çizgi kalınlıkları doğru yerlerde kullanılmalıdır.
- Ø Çok belirgin ve net çizgiler kullanılmalıdır.
- Ø Çizimde oran-orantı sağlanmalıdır.
- Ø Yardımcı çizgiler orta işaretine dik açı olarak çizilmelidir.
- Ø Giysi ortasının sağına ve soluna aynı ölçüler işaretlenmelidir.
- Ø Model özellikleri ayrıntılı olarak çizilmelidir.
- Ø Çizimle ifade edilemeyen ayrıntılar yazılı olarak belirtilmelidir.
- Ø Çizim net ve şematik olmalıdır.

UYGULAMA FAALİYETİ

- Ø Giysi teknik çizimleri için gerekli araç gereci temin ediniz.
- Ø Uygun aydınlatmayı sağlayınız.
- Ø Çalışma masanızı hazırlayınız.
- Ø Aşağıda verilen giysi teknik çizimlerini çiziniz.

2.1.2. Model Uygulamalı Etek Çizimleri

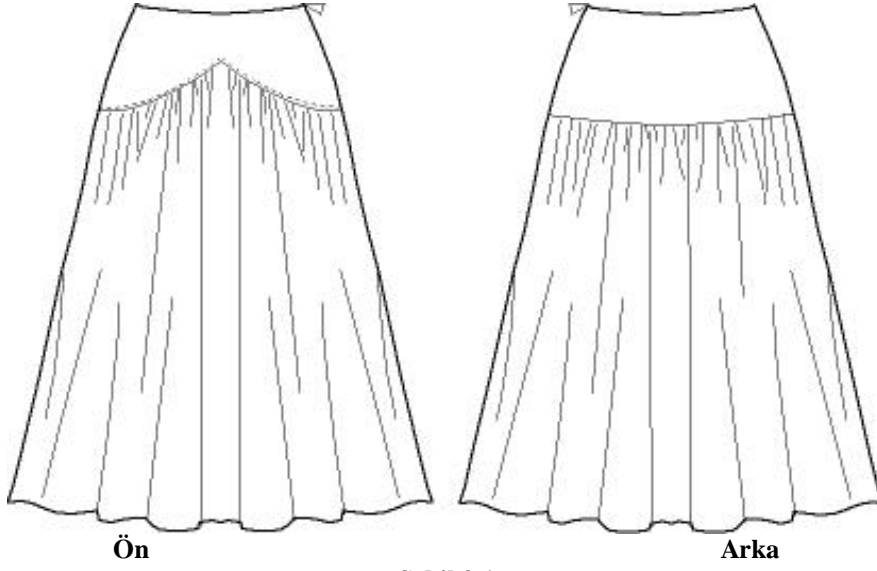

Şekil 2.1

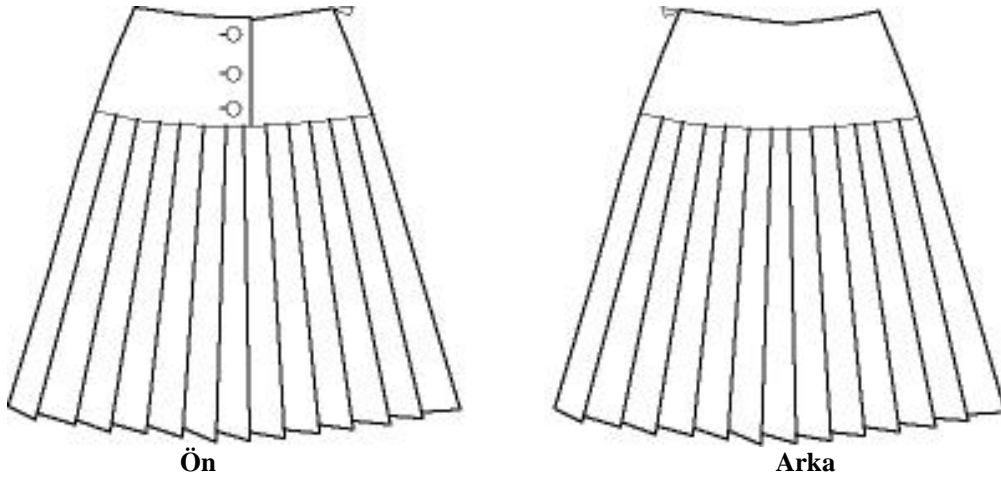

Şekil 2.2

2.1.3. Model Uygulamalı Pantolon Çizimleri

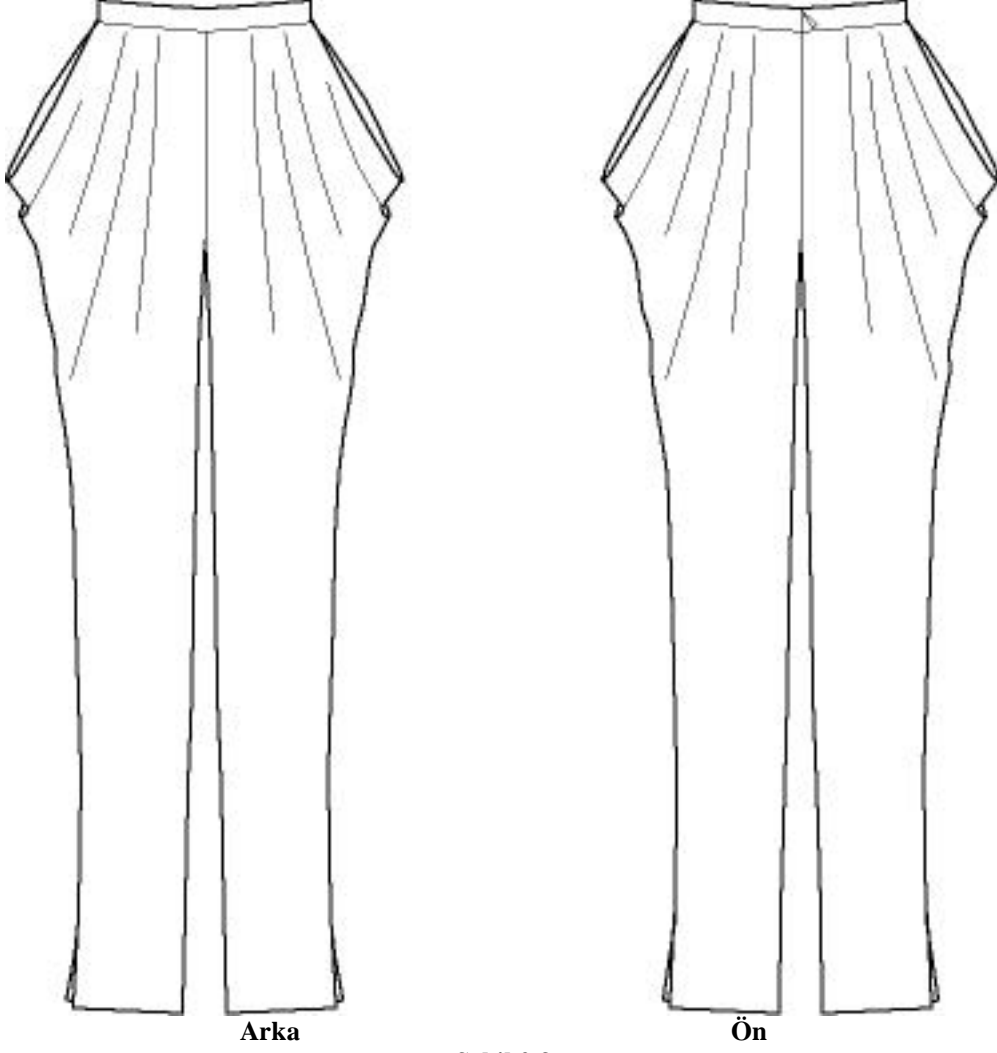

Şekil 2.3

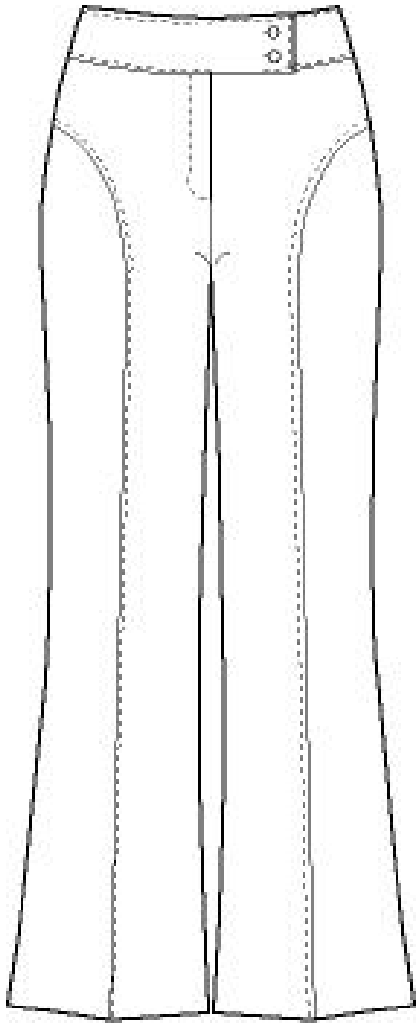

Ön

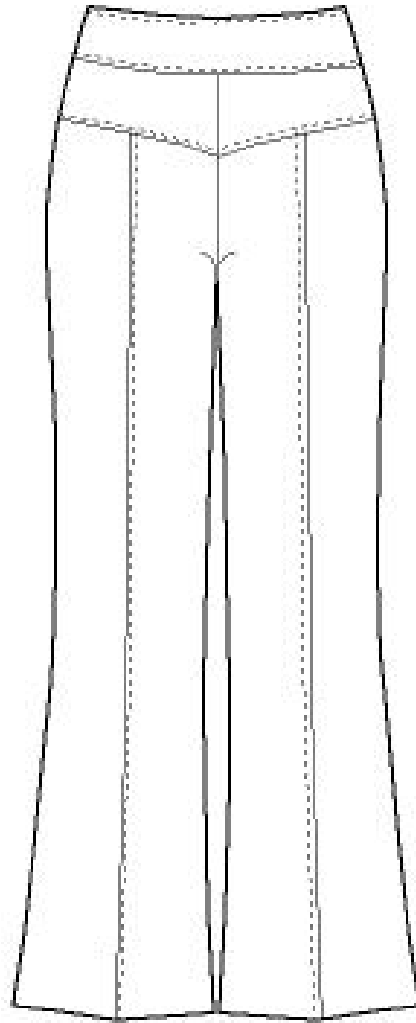

Arka

Şekil 2.4

2.1.4. Model Uygulamalı Gmlek izimleri

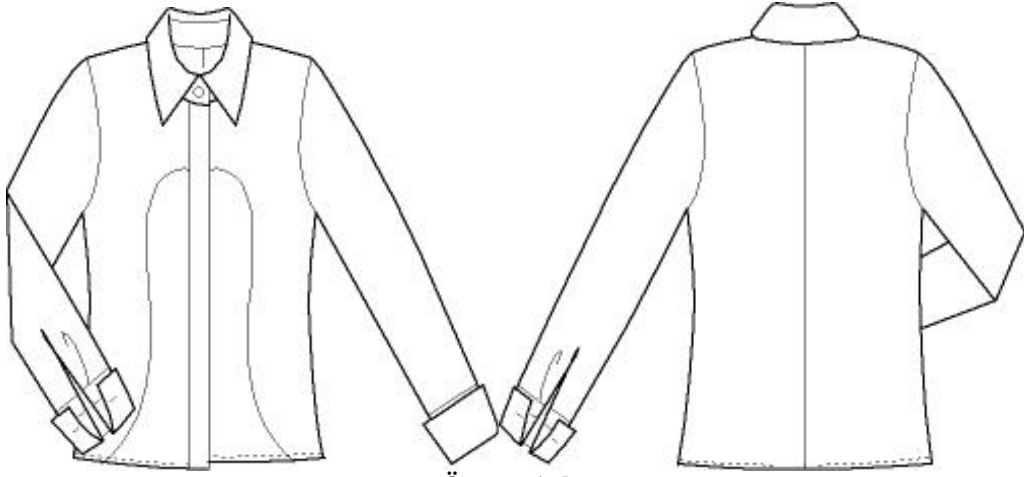

n Arka
Œkil 2.5

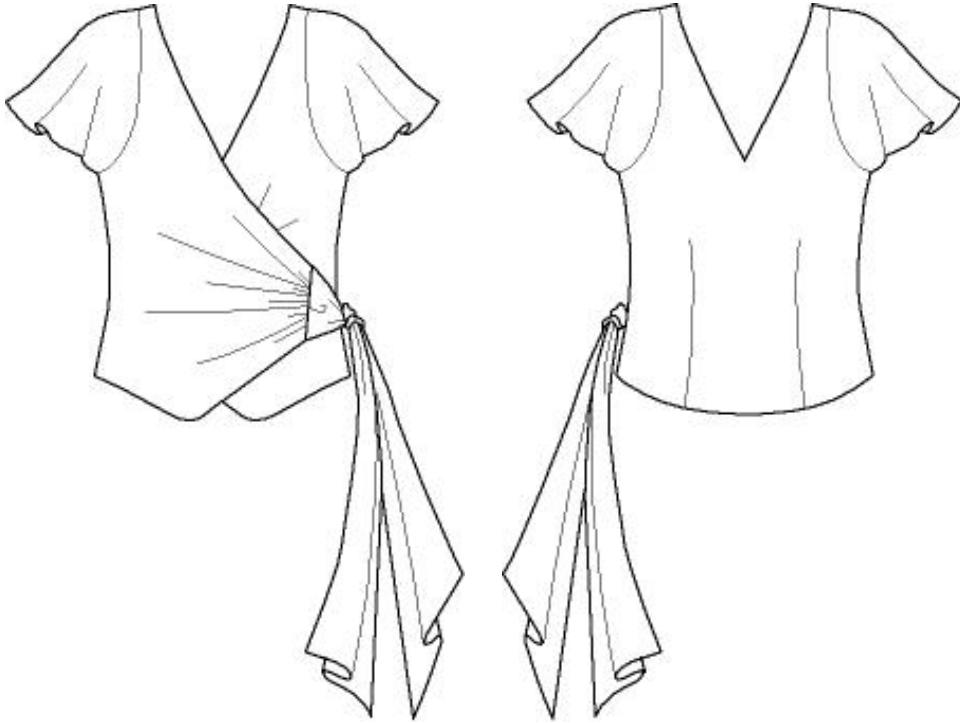

n

Œkil 2.6

Arka

2.1.5. Model Uygulamalı Elbise Çizimleri

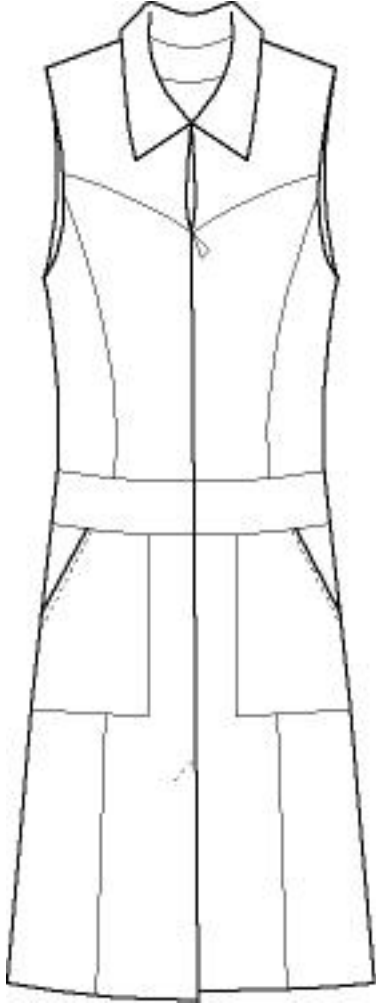

Ön

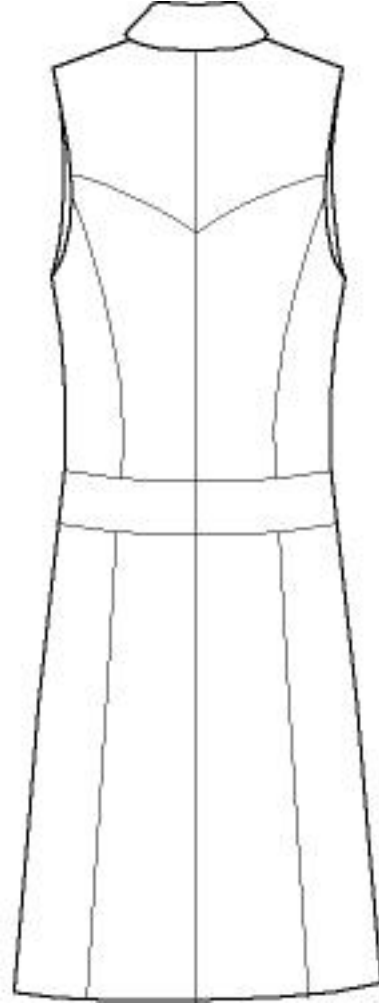

Arka

Şekil 2.7

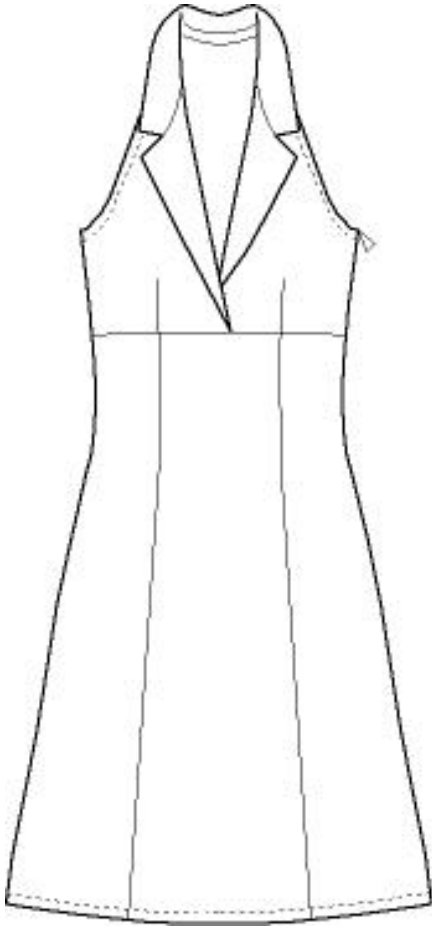

Ön

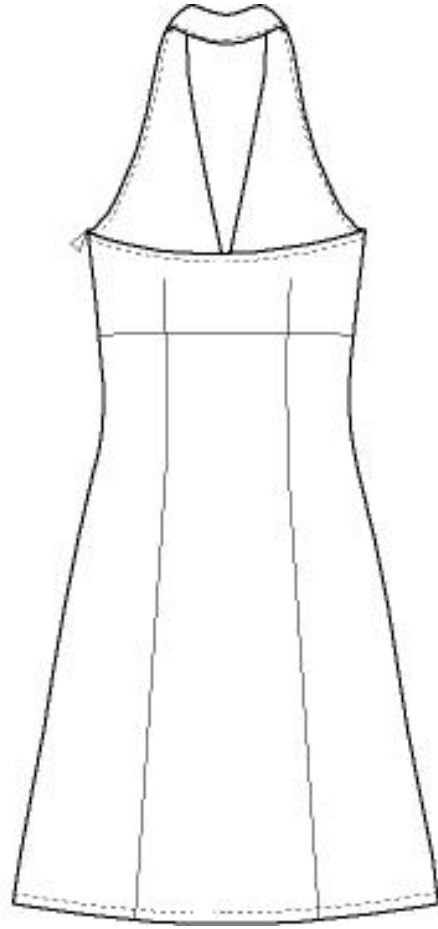

Arka

Şekil 2.8

2.1.6. Model Uygulamalı Ceket Çizimleri

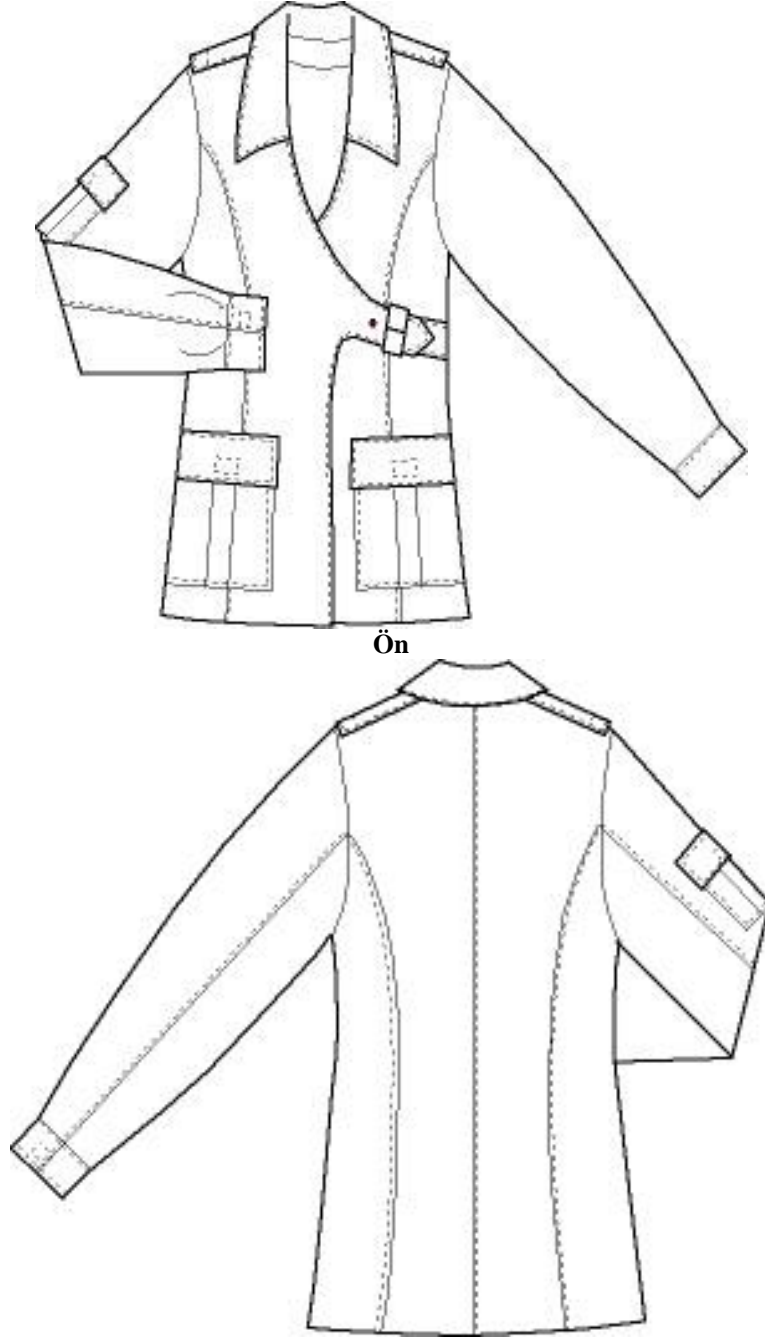

Ön

Arka
Şekil 2.9



Ön



Arka
Şekil 2.10

2.1.7. Model Uygulamalı Kaban izimleri

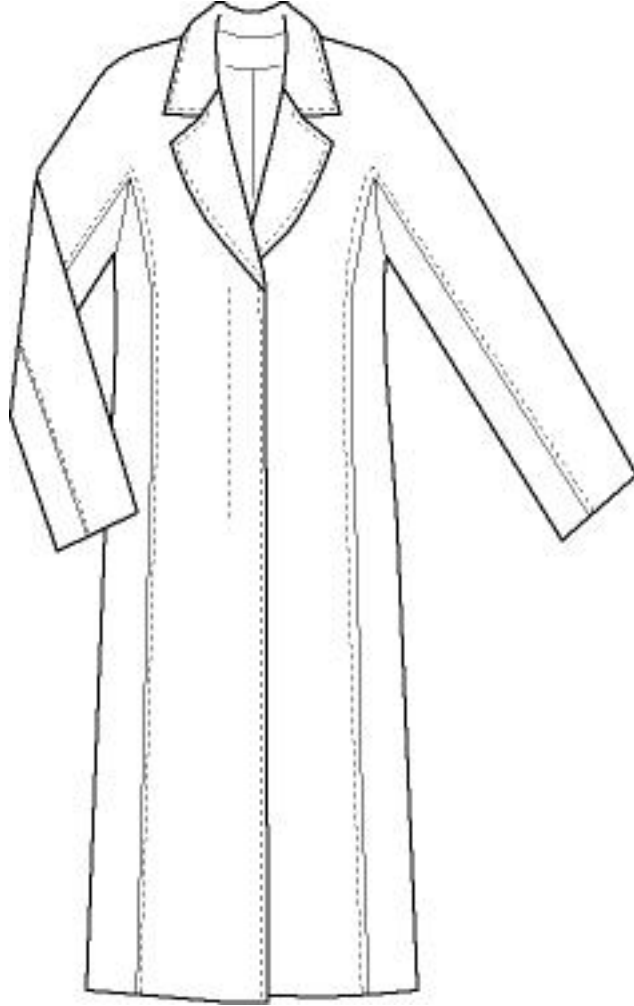

Ön
Şekil 2.11

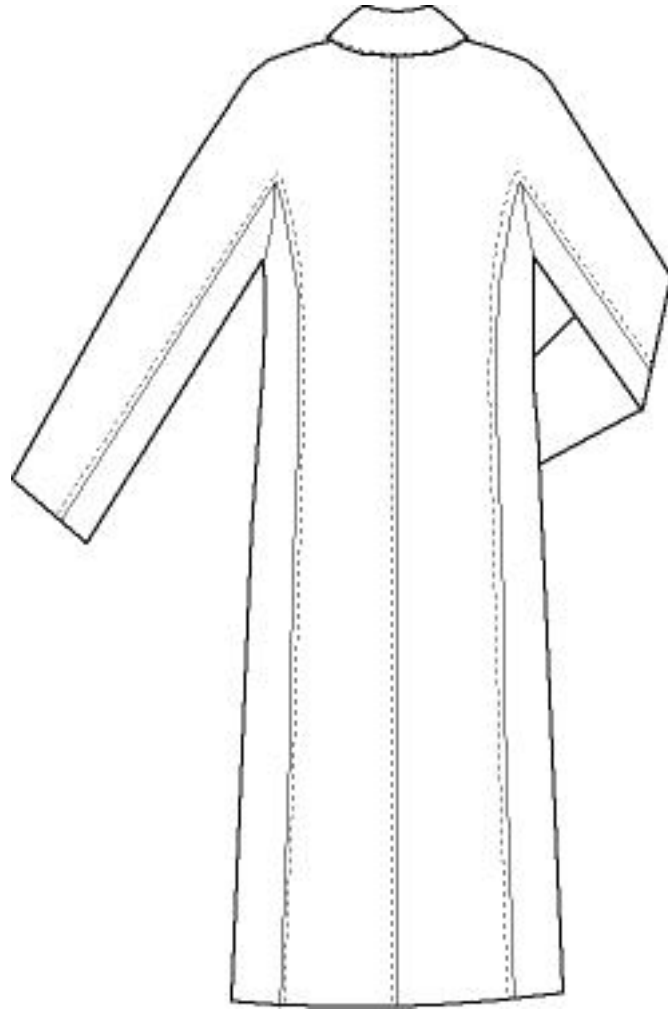

Arka
Şekil 2.11a

2.1.8. Model Uygulamalı Çocuk Elbisesi Çizimleri

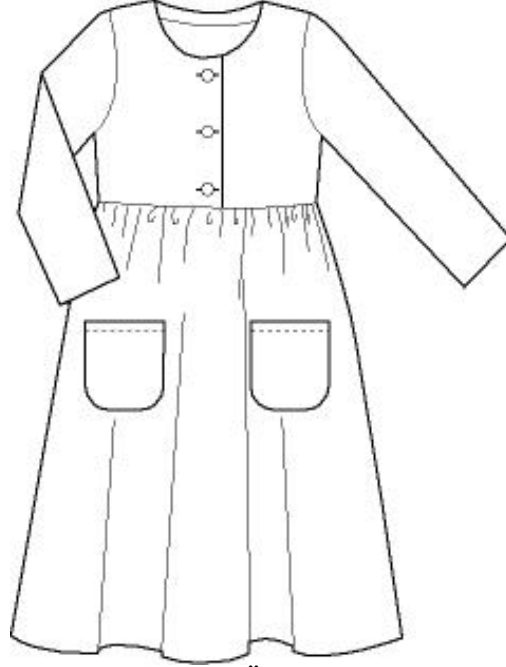

Ön

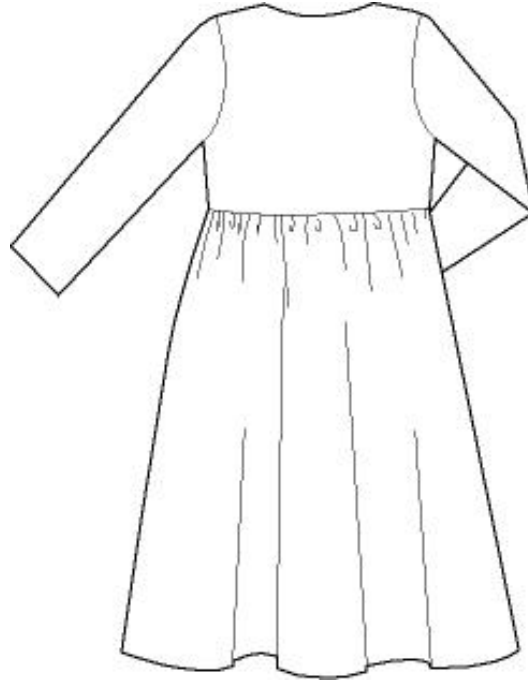

Arka
Şekil 2.12

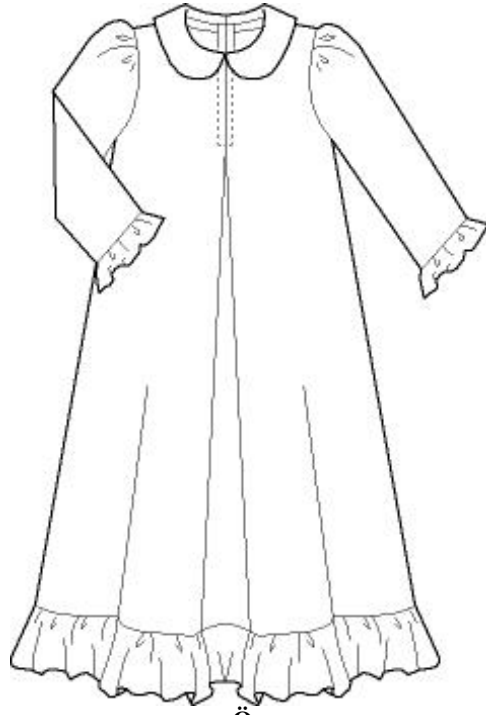

Ön

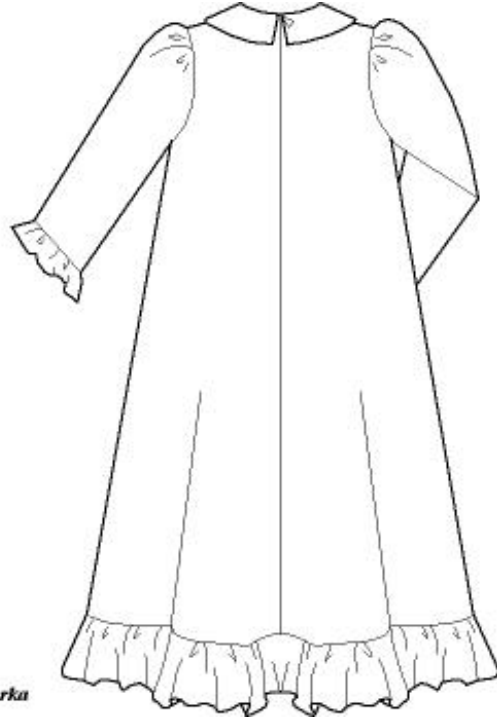

Arka

Şekil 2.13

DEĞERLENDİRME ÖLÇEĞİ

KONTROL LİSTESİ

Uygulama faaliyetinde yapmış olduğunuz çalışmayı kendiniz ya da arkadaşınızla değiştirerek değerlendiriniz.

DEĞERLENDİRME KRİTERLERİ	Evet	Hayır
1. Gerekli ortamı uygun bir şekilde hazırladınız mı?		
2. Model uygulamalı etek ön beden çizimini tekniğe uygun çizdiniz mi?		
3. Model uygulamalı etek arka beden çizimini tekniğe uygun çizdiniz mi?		
4. Model uygulamalı pantolon ön beden çizimini tekniğe uygun çizdiniz mi?		
5. Model uygulamalı pantolon arka beden çizimini tekniğe uygun çizdiniz mi?		
6. Model uygulamalı gömlek ön beden çizimini tekniğe uygun çizdiniz mi?		
7. Model uygulamalı gömlek arka beden çizimini tekniğe uygun çizdiniz mi?		
8. Model uygulamalı elbise ön beden çizimini tekniğe uygun çizdiniz mi?		
9. Model uygulamalı elbise arka beden çizimini tekniğe uygun çizdiniz mi?		
10. Model uygulamalı ceket ön beden çizimini tekniğe uygun çizdiniz mi?		
11. Model uygulamalı ceket arka beden çizimini tekniğe uygun çizdiniz mi?		
12. Model uygulamalı kaban ön beden çizimini tekniğe uygun çizdiniz mi?		
13. Model uygulamalı kaban arka beden çizimini tekniğe uygun çizdiniz mi?		
14. Model uygulamalı çocuk elbisesi ön beden çizimini tekniğe uygun çizdiniz mi?		
15. Model uygulamalı çocuk elbisesi arka beden çizimini tekniğe uygun çizdiniz mi?		
16. Temiz ve düzenli çalıştınız mı?		
17. İşi zamanında bitirdiniz mi?		

DEĞERLENDİRME

Yaptığınız değerlendirme sonucunda eksikleriniz varsa öğrenme faaliyetinde ilgili konuya geri dönerek işlemleri tekrarlayınız.

MODÜL DEĞERLENDİRME

Aşağıda verilmiş olan düşük bel, şekline göre kalın kemer, önde pantolon yan cebi, arkada aplike cep, boru paça ve kapri boy model özelliklerini taşıyan pantolon teknik çizimini yapınız.

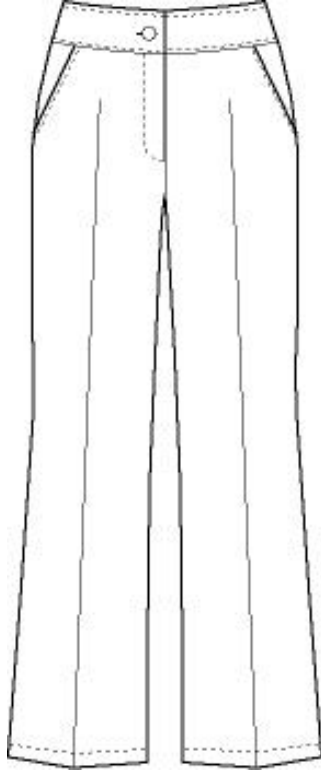

Ön

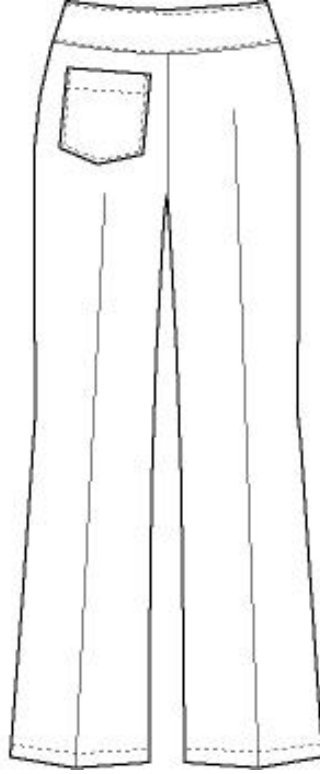

Arka

DEĞERLENDİRME ÖLÇEĞİ

KONTROL LİSTESİ

Modül değerlendirmede yapmış olduğunuz çalışmayı kendiniz ya da arkadaşınızla değiştirerek değerlendiriniz.

DEĞERLENDİRME KRİTERLERİ	Evet	Hayır
1. Model özelliğine uygun olarak siluet seçimi yaptınız mı?		
2. Siluet üzerine giydirmede vücut özelliklerine dikkat ettiniz mi?		
3. Düşük bel teknik çizimini modele uygun yaptınız mı?		
4. Şekline göre kemer teknik çizimini düzgün yaptınız mı?		
5. Pantolon yan cep teknik çizimini doğru yaptınız mı?		
6. Aplike cep teknik çizimini doğru yaptınız mı?		
7. Boru paça teknik çizimini doğru yaptınız mı?		
8. Kapri boy teknik çizimini doğru yaptınız mı?		
9. Çizgi kalınlıklarını doğru seçtiniz mi?		
10. Kalem kalınlıklarını doğru seçtiniz mi?		
11. Kavis ve dik açıları tekniğe uygun olarak çizdiniz mi?		
12. Bütün üzerinde oran orantıyı sağladınız mı?		
13. Temiz ve düzenli çalıştınız mı?		
14. İşi zamanında bitirdiniz mi?		

DEĞERLENDİRME

Yaptığınız değerlendirme sonucunda eksikleriniz varsa modülde ilgili konuya geri dönerek işlemleri tekrarlayınız.

Öğrenme faaliyetlerindeki tüm çalışmalarını başarıyla tamamladıysanız öğretmeninizle iletişim kurarak diğer modüle geçiniz.

KAYNAKÇA

- Ø ALLEN Anne and Julian SEAMEN, **Fashion Drawing the Basic Principles**
- Ø ERGÜR Atilla, **Tekstil Terimleri Sözlüğü**, Boğaziçi Üniversitesi Yayınevi, İstanbul, 2002.
- Ø IRELAND John Patrick, **Encyclopedia of Fashion Detail**, London, 2000.
Introduction to Fashion Details, Fashion Design Drawing and Presentation
- Ø MEB Moda Tasarım Hizmet İçi Eğitim Kursu Ders Notları, Ankara, 2000
- Ø YAKARTEPE Mehmet, Zerrin Yakartepe, **Büyük Konfeksiyon Ansiklopedisi**, TKAM İstanbul, 1995.