

T.C.  
MİLLÎ EĞİTİM BAKANLIĞI



# MEGEP

(MESLEKÎ EĞİTİM VE ÖĞRETİM SİSTEMİNİN  
GÜÇLENDİRİLMESİ PROJESİ)

**GİYİM ÜRETİM TEKNOLOJİSİ**

**ERKEK SAFARI GÖMLEK KALIBI**

ANKARA 2006

Milli Eğitim Bakanlığı tarafından geliştirilen modüller;

- Talim ve Terbiye Kurulu Başkanlığının 02.06.2006 tarih ve 269 sayılı Kararı ile onaylanan, Mesleki ve Teknik Eğitim Okul ve Kurumlarında kademeli olarak yaygınlaştırılan 42 alan ve 192 dala ait çerçeve öğretim programlarında amaçlanan mesleki yeterlikleri kazandırmaya yönelik geliştirilmiş öğretim materyalleridir (Ders Notlarıdır).
- Modüller, bireylere mesleki yeterlik kazandırmak ve bireysel öğrenmeye rehberlik etmek amacıyla öğrenme materyali olarak hazırlanmış, denenmek ve geliştirilmek üzere Mesleki ve Teknik Eğitim Okul ve Kurumlarında uygulanmaya başlanmıştır.
- Modüller teknolojik gelişmelere paralel olarak, amaçlanan yeterliği kazandırmak koşulu ile eğitim öğretim sırasında geliştirilebilir ve yapılması önerilen değişiklikler Bakanlıkta ilgili birime bildirilir.
- Örgün ve yaygın eğitim kurumları, işletmeler ve kendi kendine mesleki yeterlik kazanmak isteyen bireyler modüllere internet üzerinden ulaşılabilirler.
- Basılmış modüller, eğitim kurumlarında öğrencilere ücretsiz olarak dağıtılır.
- Modüller hiçbir şekilde ticari amaçla kullanılamaz ve ücret karşılığında satılamaz.

# İÇİNDEKİLER

AÇIKLAMALAR .....	ii
GİRİŞ .....	1
ÖĞRENME FAALİYETİ-1 .....	3
1. ERKEK SAFARİ GÖMLEK KALIBI .....	3
1.1. Model Analizi .....	3
1.2. Erkek Safari Gömlek Kalıbı.....	7
UYGULAMA FAALİYETLERİ-1 .....	9
1.3. Erkek Safari Gömlek Kalıp Açılımları .....	12
UYGULAMA FAALİYETLERİ-2.....	14
1.4. Erkek Safari Gömlek Şablonu.....	15
UYGULAMA FAALİYETLERİ-3.....	18
KONTROL LİSTESİ .....	19
ÖĞRENME FAALİYETİ-2 .....	21
2. ERKEK SAFARİ GÖMLEK İÇİN ANA VE YARDIMCI MALZEME HESAPLAMALARI .....	21
2.1. Safari Gömlekte Kullanılacak Ana ve Yardımcı Malzemeler .....	21
2.2. Erkek Safari Gömleği Pastal Planı.....	22
2.3. Erkek Safari Gömleği Yardımcı Malzeme Hesaplamaları.....	23
KONTROL LİSTESİ .....	24
MODÜL DEĞERLENDİRME .....	25
KONTROL LİSTESİ .....	25
KAYNAKÇA .....	26

# AÇIKLAMALAR

<b>KOD</b>	<b>542TGD080</b>
<b>ALAN</b>	<b>Giyim Üretim Teknolojisi</b>
<b>DAL/MESLEK</b>	<b>Erkek Giyim Modelistliği</b>
<b>MODÜLÜN ADI</b>	<b>Erkek Safari Gömlek Kalıbı</b>
<b>MODÜLÜN TANIMI</b>	Temel erkek gömlek kalıbı üzerine model uygulama, şablon ve pastal planı hazırlama, ana ve yardımcı malzeme hesabı yapmanın anlatıldığı öğrenme materyalidir.
<b>SÜRE</b>	40/16
<b>ÖN KOŞUL</b>	“Erkek Gömleği Kalıbı” modülünü başarmış olmak.
<b>YETERLİK</b>	Erkek safari gömlek kalıbı hazırlamak.
<b>MODÜLÜN AMACI</b>	<b>Genel Amaç</b> Uygun ortam sağlandığında tekniğe uygun erkek safari gömlek kalıbı hazırlayabileceksiniz. <b>Amaçlar</b> <ul style="list-style-type: none"><li>➤ Tekniğe uygun erkek safari gömlek kalıbı hazırlayabileceksiniz.</li><li>➤ Verimlilik ilkeleri doğrultusunda erkek safari gömleği için ana ve yardımcı malzeme hesabı yapabileceksiniz.</li></ul>
<b>EĞİTİM ÖĞRETİM ORTAMLARI VE DONANIMLARI</b>	Çizim masası, sandalye, temel erkek gömlek kalıbı, kağıt, kalem, silgi, eşel, pistole, cetvel, karton, mezur, makas, pelur kağıdı, parşömen kağıdı, riga, yapıştırıcı, standart (erkek) ölçü tablosu.
<b>ÖLÇME VE DEĞERLENDİRME</b>	Modülün içinde yer alan her bir öğrenme faaliyetinden sonra verilen ölçme araçları ile kendinizi değerlendirebileceksiniz. Modül sonunda kazandığınız bilgi ve becerileri ölçmek amacıyla öğretmeniniz tarafından hazırlanan ölçme araçları ile değerlendirileceksiniz.

# GİRİŞ

## Sevgili Öğrenci,

Safari gömlek, güneşe, toza, yağmura karşı koruyucu nitelikler taşıyan, genellikle keten veya benzeri kumaşlardan yapılan, kısa kollu, kemerli, önden düğmeli, erkek yakalı, büyük ve kapaklı dört cebi olan uzun, model uygulamalı bir gömlek çeşididir.

Günümüzde erkek giyiminde, değişik amaçlı giysi çeşitlerine ihtiyaç duyulmaktadır. Gömlek, giysi çeşitleri içerisinde önemli bir yere sahiptir. Gömleğin kullanışlı, sağlıklı, rahat ve şık olması talebi ve beraberinde üretimi arttırmaktadır. Safari gömlekler daha çok spor giyimden hoşlanan beylerin tercihi olmaktadır.

Son yıllarda modanın da etkisiyle, yaşanan hızlı değişim müşteri isteklerini de değiştirmektedir. Üretimde esnekliği ve çeşitliliği zorunlu hale getirmektedir.

Askeri üniformalardan esinlenen safari modeller 1940'larda ortaya çıkmış ve 1970'lerde yeniden moda olmuştur. Hazır giyim firmalarınca sık kullanılan safari temasını haki ve toprak renklerle son yıllarda birçok firmanın koleksiyonlarında yer almıştır.

Başarının giderek daha çok bilgiye bağlı hale gelmesi, nitelikli iş gücüne duyulan ihtiyacı arttırmaktadır. Bu modülle model üretme zevkinizi geliştirebileceksiniz. Böylelikle sektörün ihtiyaçları doğrultusunda kalifiye eleman olma özelliği kazanarak, sektörde iş bulma şansınızı arttıracaksınız.



# ÖĞRENME FAALİYETİ-1

## AMAÇ

Bu faaliyette kazandırılacak bilgi ve beceriler doğrultusunda ve uygun ortam sağlandığında erkek safari gömlek kalıbını tekniğe uygun olarak çizebileceksiniz.

## ARAŞTIRMA

Safari gömlek modellerini mağaza vitrinlerinden, moda ve magazin dergilerinden araştırınız. Bulduğunuz modelleri arkadaşlarınızla paylaşınız.

## 1. ERKEK SAFARİ GÖMLEK KALIBI

### 1.1. Model Analizi

Model analizi, giysinin teknik çiziminin ve model tanımlamasının yapıldığı, giysinin kaç parçadan oluştuğu ve malzeme örneklerini gösteren formdur. Bu form ile giysiyi dizecek kişi, model ile ilgili tüm bilgileri bir arada görerek çalışmalarını kontrollü sürdürür (Bakınız: Tablo 1.1 ve 1.3).

<b>GRAFİK ÇİZİMİ</b>	
<b>ÜRÜN:</b> Erkek Safari Gömlek	<b>HAZIRLAMA TARİHİ:</b>
<b>SEZON:</b> Yaz	<b>HAZIRLAYAN:</b>
<b>BEDEN NO:</b> 50	<b>SAYFA NO:</b>
<b>ÖN-ARKA</b>	

**Tablo 1.1: Safari gömlek grafik çizimi**



<b>ÖLÇÜ TABLOSU</b>		
<b>ÜRÜN:</b> Erkek Safari Gömlek		<b>HAZIRLAMA TARİHİ:</b>
<b>SEZON:</b> Yaz		<b>HAZIRLAYAN:</b>
<b>BEDEN NO:</b> 50		<b>SAYFA NO:</b>
<b>ÖN-ARKA</b>		
<b>NO</b>		<b>CM</b>
1	Göğüs Genişliği ½	56.5
2	Etek Genişliği ½	54
3	Kol Boyu	32
4	Kol Ağzı Genişliği ½	16
5	Boy	80
6	Yaka Çevresi	41
7	Üst Cep Takım Yüksekliği	17
8	Küçük Cep Eni	12
9	Küçük Cep Boyu	13
10	Büyük Cep Eni	16
11	Büyük Cep Boyu	19
12	Küçük Cep Kapak Eni	13
13	Küçük Cep Kapak Boyu	4
14	Büyük Cep Kapak Eni	17
15	Büyük Cep Kapak Boyu	5
16	Kemer Eni	4
17	Yaka Eni	8
18	Roba düşüklüğü	16
19	Yaka yüksekliği	5

**Tablo 1.2: Ölçü tablosu**

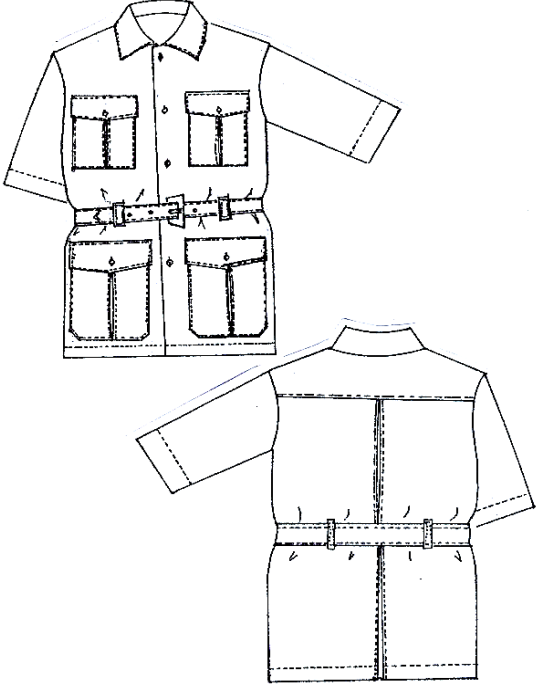
<b>MODEL ANALİZİ</b>	
<b>ÜRÜN:</b> Erkek Safari Gömlek	<b>HAZIRLAMA TARİHİ:</b>
<b>SEZON:</b> Yaz	<b>HAZIRLAYAN:</b>
<b>BEDEN NO:</b> 50	<b>SAYFA NO:</b>
	<p>-Şömiziye yakalı, Ön bedende, ortaları pilikaşeli ve kapaklı iki küçük iki büyük applike cepli, -ön ortada 5 ilik-düğmeli, -belde 4cm. eninde kemerli ve köprülü, -Arka robalı, -Arka ortası 5cmeninde pilikaşeli, -Kısa kollu modeldir.</p> <p><b>Dikiş payları</b> Kolağzı : 5cm K. cepağzı : 3.5 cm Etekucu :4cm B.cep ağzı :4cm K.cep ağzı:3.5cm Yan dikişler, kolaltı dikişi, cepler ve kapakları, kemer, köprü:1cm Yaka oyuntusu, koloyuntusu, omuz, roba, yaka, kol, cepkapak üstleri:1.5 cm</p>
<b>Parça Listesi</b>	
<b>Kumaş</b>	<b>Tela</b>
1. Ön : 2 adet	- Kemer : 1 adet
2. Arka : 1 adet	- Küçük cep kapağı : 2 adet
3. Arka roba : 2 adet	- Büyük cep kapağı : 2 adet
4. Kol : 2adet	- Kemer köprüsü : 4 adet
5. Küçük cep : 2adet	- Klapa : 2 adet
6. Küçük cep kapağı : 4 adet	-Yaka :1 adet
7. Büyük cep : 2adet	
8. Büyük cep kapağı : 4adet	
9.Yaka : 2adet	
10. Kemer : 2adet	
11.Kemer köprüsü : 4adet	
<b>Alınacak Malzemeler</b>	<b>Malzeme Örnekleri</b>
-Kumaş -Tela -Düğme	-Kumaş -Tela -Düğme -Toka
-İplik -Etiket -Toka	

**Tablo 1.3: Safari gömlek model analizi**

## 1.2. Erkek Safari Gömlek Kalıbı

### ERKEK SAFARİ GÖMLEK MODEL UYGULAMA

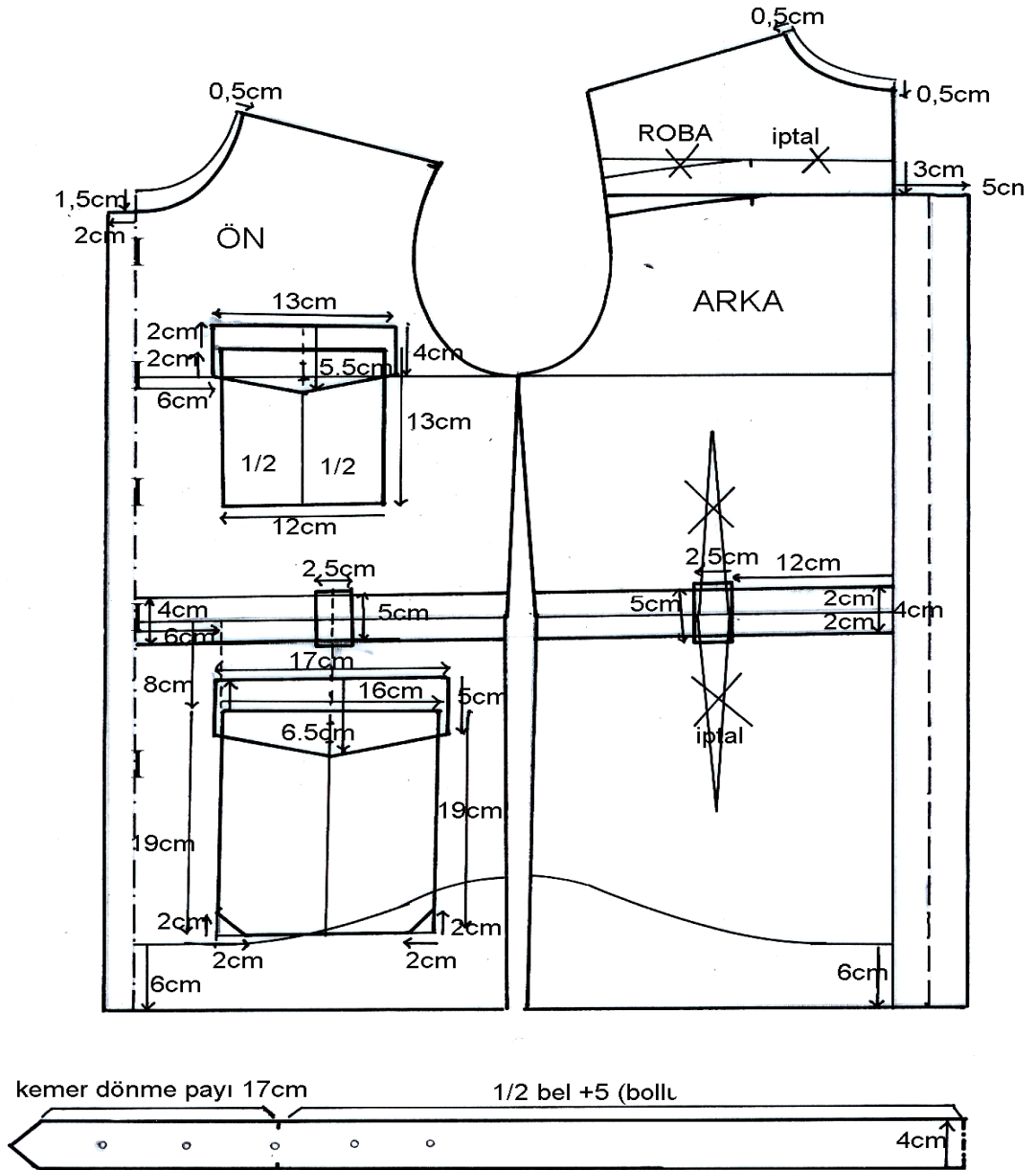

Şekil 1.1: Safari gömlek model uygulama (ön – arka beden – kemer)

## ERKEK SAFARİ GÖMLEK MODEL UYGULAMA (Kol ve Yaka )

Temel Erkek Gömlek Kalıbı Üzerine (50 Beden)  
Kol Boyu:32 cm

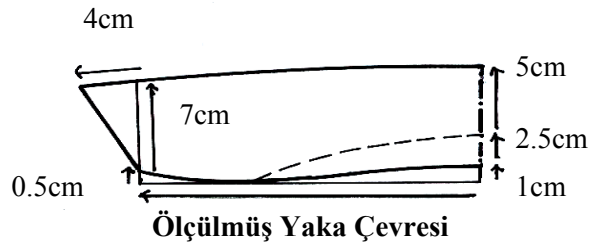
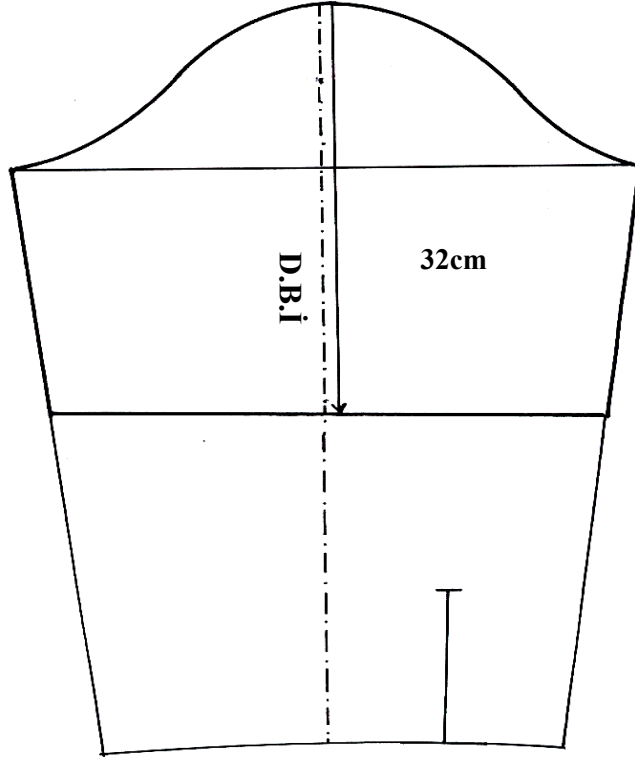

Şekil 1.2: Safari gömlek model uygulama (kol – yaka)

## UYGULAMA FAALİYETİ-1

### Temel Erkek Gömlek Kalıbı Üzerine Model Uygulama

İşlem Basamakları	Öneriler
<b>Ön ve arka çizimi</b>	Çizim yaparken Şekil 1.1 -1.2'den yararlanınız.
Temel erkek gömlek kalıbının kopyesini alınız.	Gömlek kalıbının kopyesini çizgileri kaydırmadan alınız.
Arka pensu iptal ediniz.	Gömleğin bol ve rahat olması için
Arka bedende, robayı 3cm aşağıya kaydırarak yeniden çiziniz.	
Robanın eski yerini iptal ediniz.	
Yeni model boyunu 6 cm uzatarak çiziniz.	Safari gömlek boyu amaç doğrultusunda genellikle uzun çalışılır.
Arka ortasından roba çizgisinden itibaren 5cm plikaşe payı işaretleyiniz.	Yeni roba yerinden işaretleyiniz.
İşaretlenen noktayı arka ortası çizgisine paralel çiziniz.	Pilikaşe payı modele ve isteğe bağlı olarak değişen ölçülerde kullanılabilir.
Pilikaşe payının ½' sini kesik çizgilerle arka ortasına paralel çiziniz.	
Arka yakayı 0,5cm oyarak yaka oyuntusuna paralel yeniden çiziniz.	Oyuntu çizimini dikkatli ve düzgün yapmaya özen gösteriniz.
Ön bedende omuz çizgisinden içeri 0.5cm ve ön ortadan aşağıya 1,5cm işaretleyerek ön yaka oyuntusunu yeniden çiziniz.	
Ön ortasından sola 2cm kapanma payı, işaretleyiniz ve model boyuna kadar paralel çiziniz.	Kapanma payı düğme çapı kadar verilir, 1.5cm' den az yapılamaz.
<b>Küçük cep çizimi:</b> Ön ortadan sağa beden çizgisi üzerinde 6cm ve bu noktadan yukarı 2cm işaretleyiniz, 12cm eninde 13cm boyunda küçük cebi çiziniz.	
Cep genişliğinin ½'sini bulunuz ve çiziniz.	
Cep kapağı için,cep üst çizgisinden yukarı 2cm alınız, eni 13cm, kısa kenarı 4cm ve ortası 5,5cm olan cep kapağını ortalayarak çiziniz.	Cep kapağı köşeli veya uçları yuvarlatılarak çalışılabilir.
<b>Büyük cep çizimi:</b> Ön ortası çizgisinden, bel çizgisi üzerinde sağa 6cm bu noktadan aşağıya 8cm işaretleyiniz. 16cm eninde 19cm boyunda büyük cebi çiziniz.	Dik açı çizimlerinde, açı ölçer kullanınız.
Cep kapağı için,cep üst çizgisinden yukarı 2cm alınız ,eni 17cm, kısa kenarı 5cm ve	Cep kapağı uçları, köşeli veya yuvarlak çalışılabilir.

ortası 6,5cm olan cep kapağını ortalayarak çiziniz.	
Cep genişliğinin ½'sini bulunuz ve çiziniz.	
<b>Kemer yeri çizimi:</b> Önde ve arkada bel çizgisi üzerinde 2cm. aşağıya, 2cm yukarıya kemer genişliği 4cm işaretleyiniz	Kemer genişlik ölçüsünü ortalayarak işaretlemeye özen gösteriniz.
Bel çizgisine paralel çiziniz	
<b>Köprü yeri çizimi:</b> Arka ortasında bel çizgisinden 12cm sola işaretleyiniz.	
İşaretlenen noktadan sola 2.5cm köprü genişliği işaretleyiniz.	
Bel çizgisinden aşağı ve yukarı 5cm'yi ortalayarak köprü boyu işaretleyiniz ve çiziniz.	
Önde büyük cep ortasıyla aynı hizada olacak şekilde, aynı ölçülerde köprü çizimini yapınız.	
<b>Kemer Çizimi:</b> Sağ taraftan bir nokta belirleyiniz. 4cm dik çiziniz (kemer genişliği, arka ortası).	
Çizginin başlağıç ve bitiş noktalarından sola birbirine paralel çizgiler çiziniz.	
Sola ½ bel +5cm (bolluk payı) +17cm (kemer dönme payı) işaretleyiniz.	
Dikdörtgeni kapatıp, kemer çizimini modele uygun şekillendiriniz.	
<b>İlik yeri çizimi:</b> Yaka oyuntusundan aşağıya doğru ön ortası çizgisi üzerinde 1.5cm işaretleyiniz (düğme çapı).	Erkek gömleklerinde ilikler genellikle boyuna çalışılır.
İşaretlenen noktadan aşağıya 1.7cm ilik boyu işareleyiniz (düğme çapı +kalınlığı).	
9cm. ara ile dört ilik yeri daha çiziniz.	
Cep kapaklarında, orta çizgileri üzerinde yukarıya bir düğme çapı işaretleyiniz.	
1.7cm ilik boyu çiziniz.	
<b>Kol çizimi:</b> Temel erkek gömleği kol kalıbının kopyesini alınız.	Kol kalıbı kopyesini çizgileri kaydırmadan alınız.
Kol ortasından aşağıya 32cm kol boyu işaretleyiniz.	Gömlek kolunu uzun kol olarak da çalışabilirsiniz.
İşaretlenen noktayı kol ortası çizgisine (D.B.İ.) dik açı yaparak çiziniz.	
Çizilen çizgiden, kol altını iptal ediniz (kısa kol).	
<b>Yaka çizimi:</b> Ön ve arka yaka oyuntusunu ölçünüz.	Ön yakayı, ön orta çizgisinden itibaren ölçünüz.

Yatay bir çizgi çiziniz,sağ tarafta bir nokta belirleyiniz.	
Bu noktayı dik açı ile yukarı doğru çiziniz.	Bu çizgi arka yaka ortası çizgisidir.
Yatay çizgi üzerinde sola doğru, ölçüsü alınan yaka çevresini işaretleyiniz.	
Bu noktayı dik açı ile yukarı doğru çiziniz.	Açı ölçer kullanınız.
Sol taraftan, yatay çizginin 1/3'ünü işaretleyiniz.	
Sağ köşeden yukarı sırayla 1cm-2.5cm ve 5cm işaretleyiniz.	İsteğe göre yaka genişliği arttırılabilir veya eksiltilebilir.
Sol dik çizgi üzerinde 0.5cm ve 7cm işaretleyiniz.	7cm isteğe göre değiştirilebilir.
1cm. işaretlenen noktadan, yaka ortasına dik açı yapacak şekilde 1/3 noktasından geçerek ve 0.5cm işaretlediğiniz noktada tamamlayarak alt yaka kavisini çiziniz.	Dik açınızı kontrol ediniz.
2.5cm. işaretlediğiniz noktayı, arka yaka ortasına dik açı yapacak şekilde, yukarıya kavisli, 1/3 işaretlediğiniz noktayla kesik çizgilerle birleştiriniz (yaka ayağı formu).	Dik açınızı kontrol ediniz.
5cm işaretlediğiniz noktayı arka yaka ortasına dik açı yaparak hafif yukarı kavisli 7cm işaretlediğiniz noktadan geçecek şekilde sola uzatınız.	Dik açınızı kontrol ediniz. Yaka kavisinin düzgün çizilmesine dikkat ediniz.
Uzattığımız çizgi üzerinde 4cm işaretleyiniz.	4cm isteğe göre değiştirilebilir.
Bu noktayla, 0.5cm işaretlediğiniz noktayı cetvelle düz birleştiriniz.	
Yaka çizimini tamamlayınız.	Çalıştığımız bu yaka, şömizye yakadır. Safari gömlek yakasını, ayaklı veya ayaksız gömlek yaka da çalışabilirsiniz.

### 1.3. Erkek Safari Gömlek Kalıp Açılımları

#### ERKEK SAFARI GÖMLEK AÇMA İŞLEMLERİ Ön-Arka

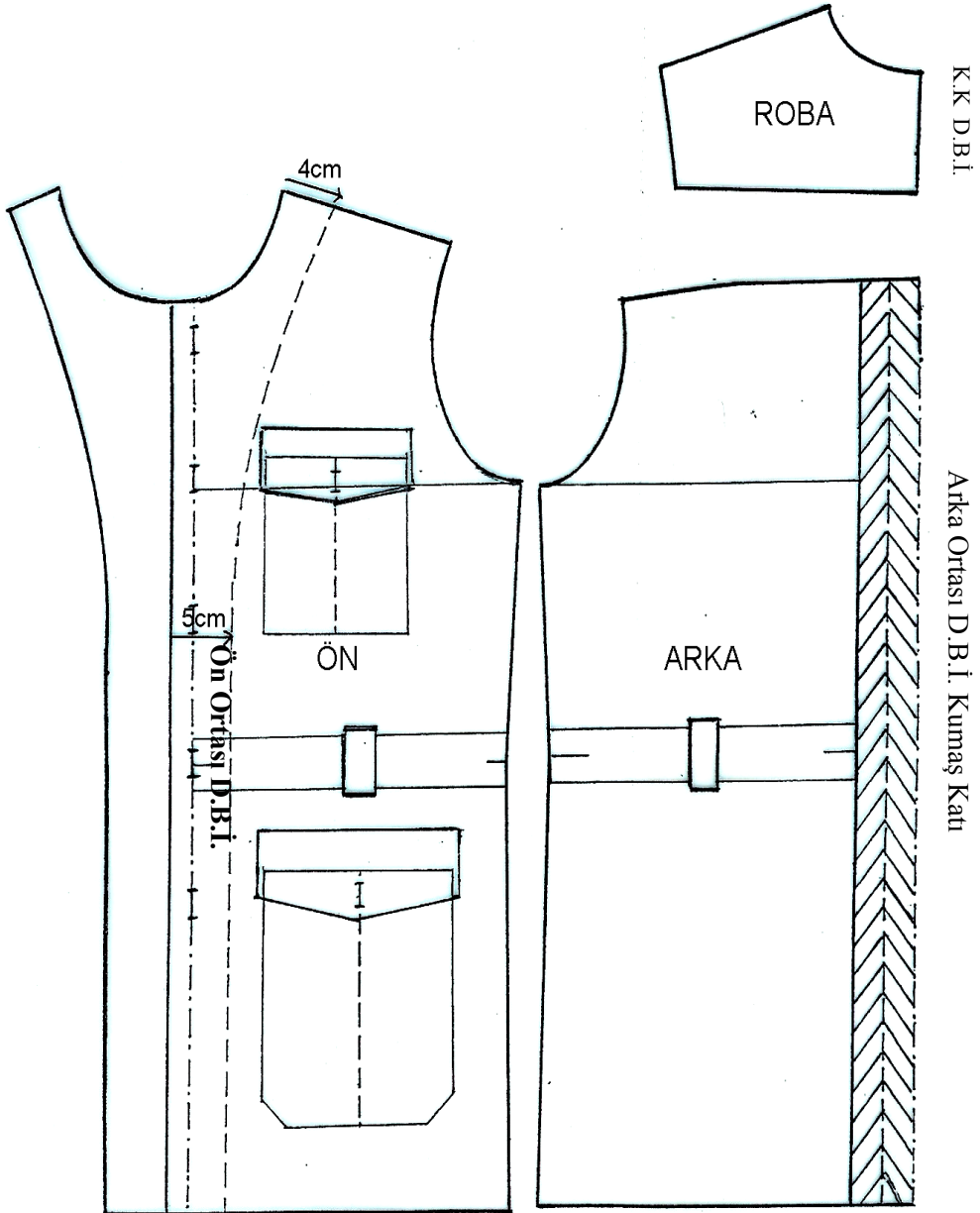

Şekil 1.3: Safari gömlek açma işlemleri (ön – arka beden)



ERKEK SAFARİ GÖMLEK AÇMA İŞLEMLERİ  
Kol, Yaka, Cep

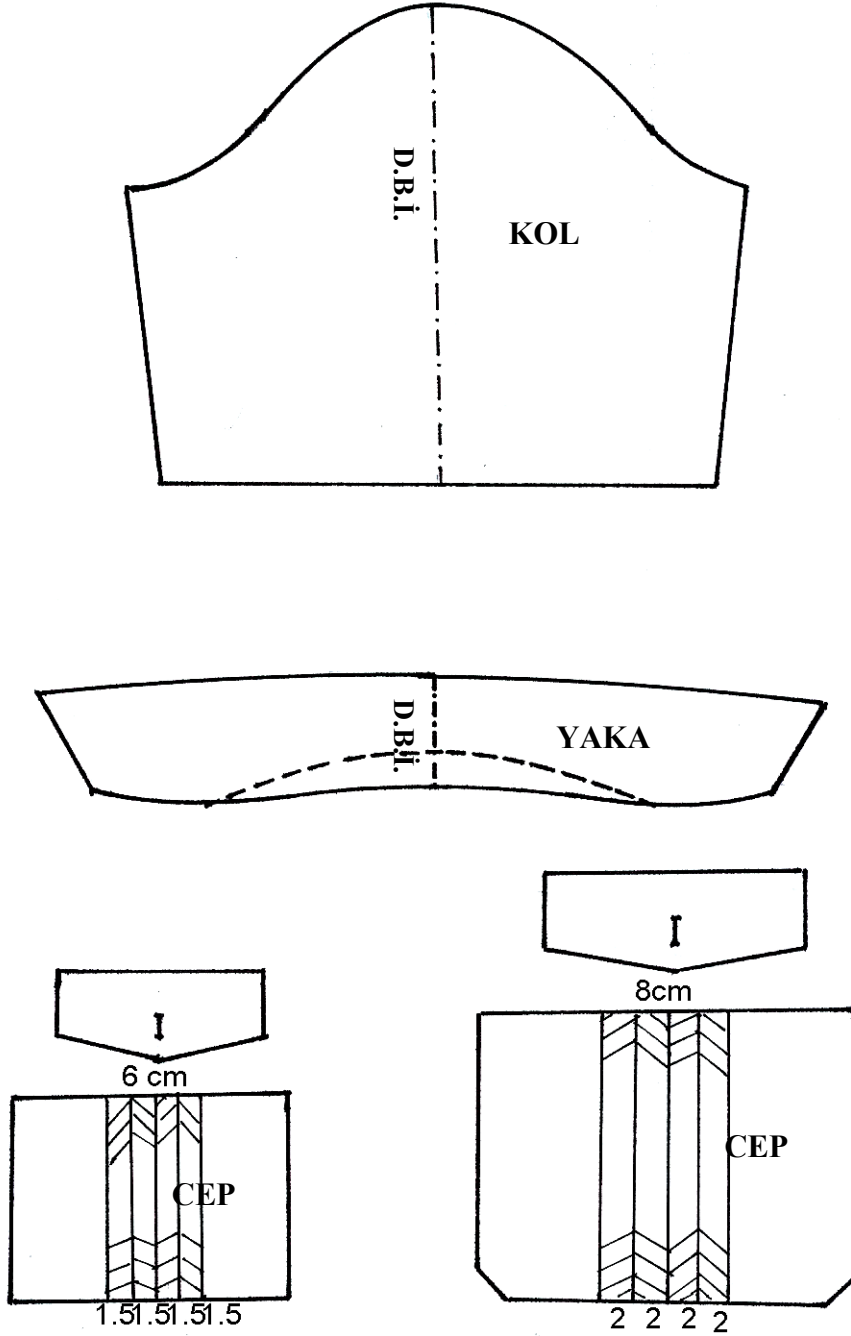

Şekil 1.4: Safari gömlek açma işlemleri (kol – yaka - cepler)

## UYGULAMA FAALİYETİ-2

İşlem basamakları	Öneriler
Safari gömlek kalıbının kopyesini alınız.	Kalıp kopyesini kaydırmadan alınız.
<b>Klapa çizimi</b> (mostra) Yaka oyuntusundan, omuz çizgisi üzerinde 4cm işaretleyiniz.	Açma işlemlerinde Şekil 1.3 ve 1.4'ten yararlanınız.
Beden çizgisi üzerinde, kapanma payı çizgisinden sağa bu model için kapanma payı $x 2+1= 5\text{cm}$ klapa payı işaretleyiniz. Şekildeki gibi çiziniz.	
Klapa çizimin kopyesini alınız.	
Simetrisini sol tarafa yapıştırınız.	
Robayı arka bedenden ayırınız.	
<b>Kol çizimi:</b> Kolu kısaltınız.	
<b>Yaka çizimi:</b> Yaka kalıbını kopye ederek arka ortasından sağa yakanın simetrisini alınız.	
<b>Cep çizimi:</b> Küçük cep kalıbını ortasından kesiniz.	
3cm lik pilikaşe (1.5+1.5+1.5+1.5) payını çiziniz	
Cep parçalarını yanlarına yapıştırınız.	Parçaların paralel ve aynı hizada olmasına dikkat ediniz.
Büyük cep kalıbını ortadan kesiniz.	
4cm.lik pilikaşe (2+2+2+2) payını çiziniz.	
Cep parçalarını yanlara yapıştırınız.	



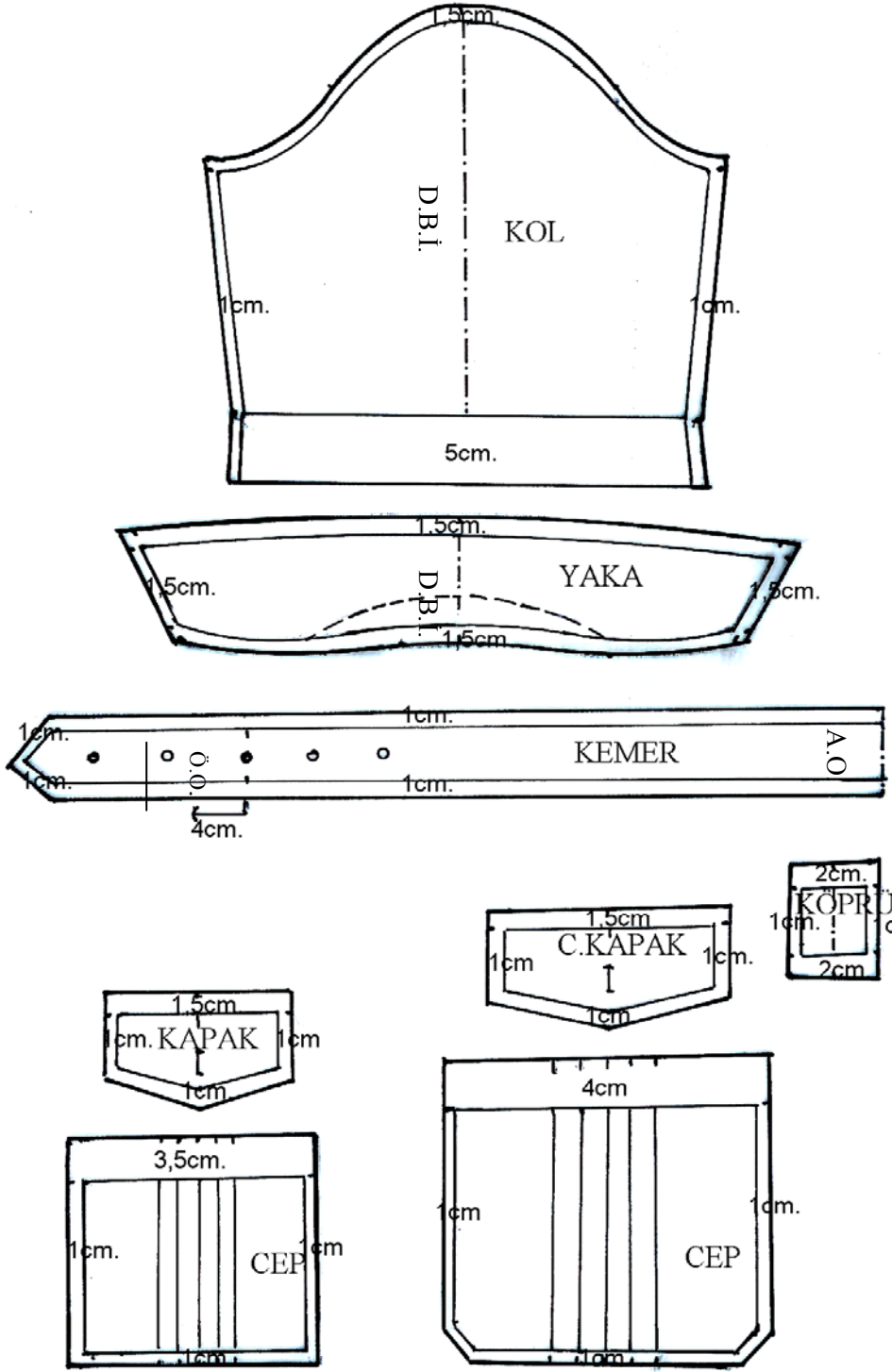

ŞABLON HAZIRLAMA (Kol-yaka-Kemer-Çep ve Kapakları-köprü)

Şekil 1.6: Safari gömlek şablonlama (kol - yaka - kemer - cepler)

## TELA ŞABLONU HAZIRLAMA

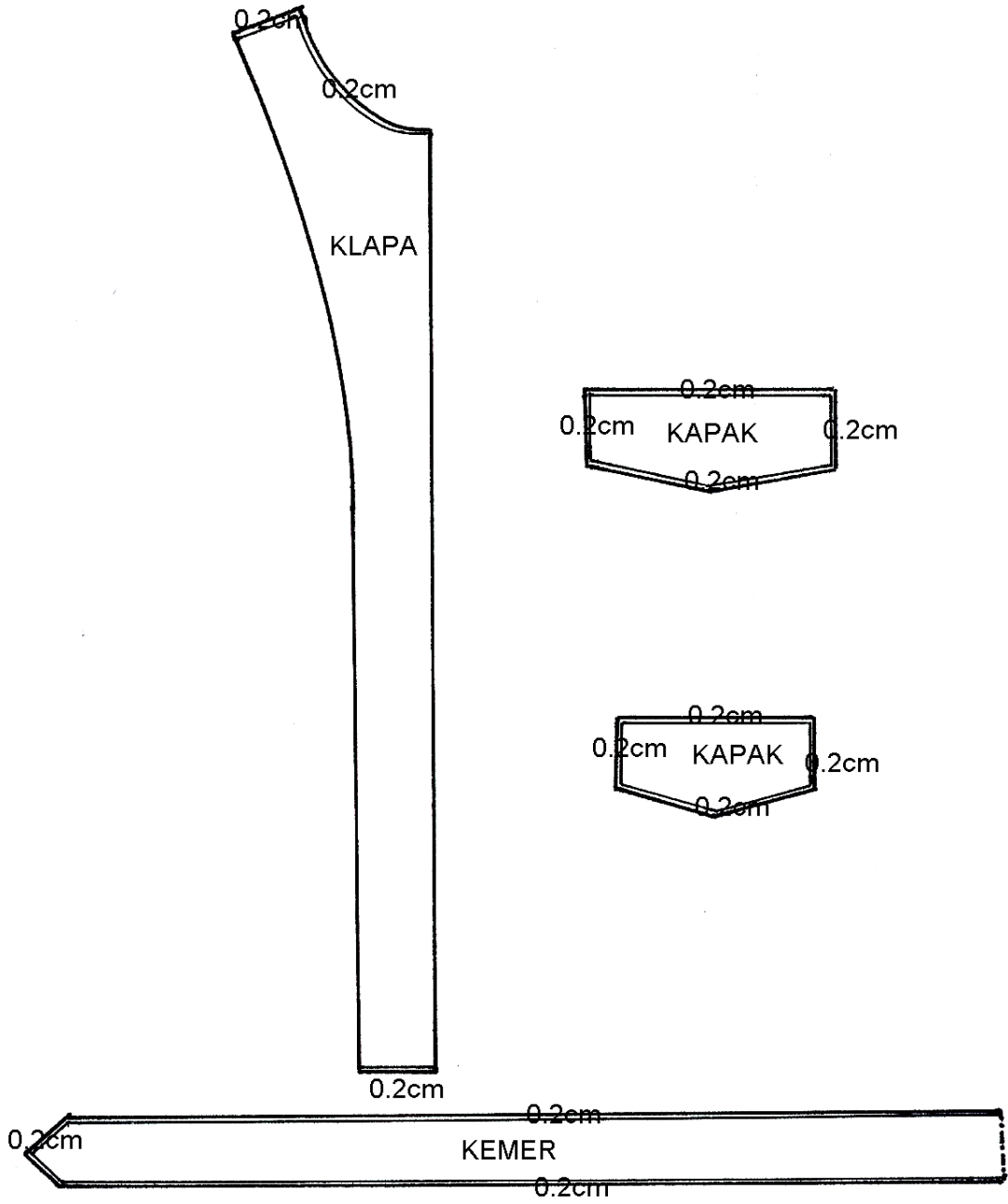

Şekil 1.7: Safari gömlek tela şablonu hazırlama

## UYGULAMA FAALİYETİ-3

### Erkek Safari Gömlek Şablonu Hazırlama

İşlem Basamakları	Öneriler
Safari gömlek kalıbının kopyesini alınız (ön, arka, roba, kol, yaka, k.cep, k.cep kapağı, b.cep, b.cep kapağı, kemer, köprü).	Şablonlama yaparken Şekil 1.5 – 1.6 ve 1.7’den yararlanınız. Kalıp çizgilerini kaydırmadan alınız.
Ön - arka yaka ve kol oyuntularını, omuz, roba çizgilerinden 1.5cm işaretleyip, çizgilere paralel çiziniz.	Kalıpta kumaş katı olarak gösterilen kısımlara dikiş payı verilmez.
Yan dikişlere 1cm işaretleyip, paralel çiziniz.	
Etek ucuna 4cm işaretleyip, paralel çiziniz.	
Kol üst çizgisi, yaka etrafı ve cep kapakları üst çizgilerinden 1.5cm işaretleyip çizgilere paralel çiziniz.	Verilen şablon paylarının esas çizgiye paralel olmasına dikkat ediniz!
Kol yan dikiş, cep kapakları, cep yanları ve altı, köprü, kemer yanlarından 1cm işaretleyip çizgilere paralel çiziniz.	Çizimde, çizgi kalınlıklarına dikkat ediniz.
Kemer ön ortasından ve büyük cep ağzından 4cm. işaretleyip, paralel çiziniz.	
Kol ağzından 5cm işaretleyip paralel çiziniz.	Kol ağzına doğru daralan kollarda kıvrıma payını katlandığında kalıba uygun olacak şekilde çizmeye dikkat ediniz.
Küçük cep ağzından 3.5cm işaretleyip çiziniz.	Oyuntuların ve çizimin netliği sizin başarınızı gösterir.
Şablonların üzerine gerekli işaretleri ve kalıp bilgilerini yazınız.	Şablon üzerinde olması gereken yazı ve işaretleri unutmayınız! Şablon payının 1cm’ den fazla verildiği yerlere çıt atınız.
<b>Tela şablonu;</b> Cep kapakları ve kemer kalıplarına 0.2cm. - 0.3cm arası pay verip paralel çiziniz.	
Klapa kalıbının omuz, yaka oyuntusu ve etek ucuna 0,2-0,5cm pay verip, paralel çiziniz.	

## KONTROL LİSTESİ

Uygulama faaliyetlerinde yapmış olduğunuz çalışmaları kendiniz ya da arkadaşınızla değerlendiriniz.

DEĞERLENDİRME KRİTERLERİ		Evet	Hayır
1	İş önlüğünü giyip, gerekli güvenlik önlemlerini aldınız?		
2	Ortam temizliğini kontrol ettiniz mi?		
3	<b>Model analizi:</b> Grafik çizimini doğru yaptınız mı?		
4	Model analizini doğru yaptınız mı?		
5	<b>Model uygulama:</b> Temel beden çiziminin kopyesini tam ve doğru aldınız mı?		
6	Arka pensi iptal ettiniz mi?		
7	Uygun cetvel ve eşel seçtiniz mi?		
8	Arka roba yerini aşağıya taşıdınız mı?		
9	Yeni ön ve arka yaka oyuntusunu doğru çizdiniz mi?		
10	Pilikaşe çizimini doğru yaptınız mı?		
11	Kapanma payını doğru çizdiniz mi?		
12	Gömlek boyunu uzattınız mı?		
13	İlik yerini ve boyunu doğru tespit edip çizdiniz mi?		
14	Küçük cep çizimini doğru yaptınız mı?		
15	Küçük cep kapağını tekniğe uygun çizdiniz mi?		
16	Büyük cep çizimini doğru yaptınız mı?		
17	Büyük cep kapak çizimini doğru yaptınız mı?		
18	Kemer yeri çizimini doğru yaptınız mı?		
19	Kemer köprüsü çizimini doğru yaptınız mı?		
20	Kemer boyu ölçüsünü doğru çizdiniz mi?		
21	Kolu, kol boyu ölçüsüne uygun kısalttınız mı?		
22	Yakayı şekline uygun, net ve düzgün çizdiniz mi?		

23	Yaka çiziminde, dik açılara dikkat ettiniz mi?		
24	İşlem basamaklarını doğru yazdınız mı?		
25	<b>Model açılımı:</b> Ceplerin açılımlarını doğru çalıştınız mı?		
26	Klapa (mostra) çizimini tekniğe uygun çalıştınız mı?		
27	<b>Şablon hazırlama:</b> Safari gömlek çiziminin kopyesini tam ve doğru aldınız mı?		
28	Kalıp üzerinde dikiş paylarını doğru verdiniz mi?		
29	Dikiş payı çizimleri, kalıp çizgilerine paralel mi?		
30	Şablonda bulunması gereken, yazı ve işaretleri koydunuz mu?		
31	Hazırladığınız kalıpların ölçü kontrolünü yaptınız mı?		
32	Hazırladığınız şablonları kartona geçirdiniz mi?		
33	Sayfa düzeni ve sayfanın genel görüntüsüne önem verdiniz mi?		
34	Zamanı iyi kullandınız mı?		

## DEĞERLENDİRME

Değerlendirme sonucunda eksikğiniz varsa öğrenme faaliyetine dönerek çalışmayı tekrarlayınız.



# ÖĞRENME FAALİYETİ-2

## AMAÇ

Öğrenme faaliyetinde kazandırılacak bilgi ve beceriler sonunda verimlilik ilkeleri doğrultusunda erkek safari gömleği için ana ve yardımcı malzeme hesabı yapabileceksiniz.

## ARAŞTIRMA

Erkek safari gömlek dikiminde kullanılan kumaş cinslerini ve yardımcı malzeme çeşitlerini araştırarak, arkadaşlarınızla paylaşınız.

## 2. ERKEK SAFARİ GÖMLEK İÇİN ANA VE YARDIMCI MALZEME HESAPLAMALARI

### 2.1. Safari Gömlekte Kullanılacak Ana ve Yardımcı Malzemeler

Hazır giyim işletmelerinde üretim kalitesinin ve maliyetinin istenilen ölçülerde olması; öncelikle satın alınan ana ve yardımcı malzemelerin beklenen niteliği taşımasına bağlıdır.

Safari gömlek yapımında keten, kanvas, flanel, rips ve jean gibi dayanıklı, temizliği kolay ve kullanışlı kumaşlar tercih edilmelidir.

Yardımcı malzeme olarak da, düğme, dikiş ipliği tela, etiket, toka, kuş gözü, halka, Çıt - çıt (fermejüp) kullanılabilir. Bu malzemelerin seçiminde ürünün tasarımı ve stiline uygun olmasına özen gösterilmelidir.

## 2.2. Erkek Safari Gömleği Pastal Planı

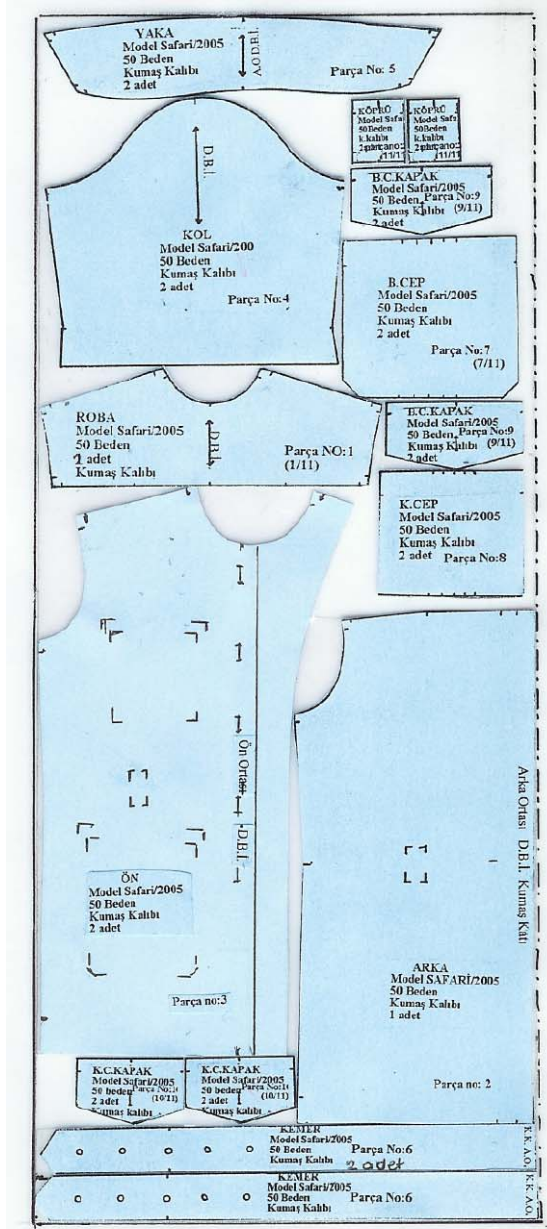

Şekil 2.1: Çift en kumaşa kalıbı (katlı şekilde) yerleştirme (yarım pastal)

- Üretime yönelik hazırlanan pastal resminde açık en serim yapılmalıdır.
- Tüy ve desen yönü olan kumaşlarda kalıplar aynı yönde yerleştirilmelidir.
- Çalışılan modele ait şablon parçalarının tam olup olmadığı kontrol edilmelidir.
- Kalıplar düz boy iplik işaretlerine dikkat edilerek yerleştirilmelidir.
- Önce büyük parçalar yerleştirilmeli, küçük parçalar için oyuntulardan yararlanılmalıdır.

**Kumaş Metraji:** Bu model ve yukarıdaki yerleştirme planı için, 140cm eninde (çift en) kumaştan; 175cm uzunluğunda kumaş gerekmektedir.

### 2.3. Erkek Safari Gömleği Yardımcı Malzeme Hesaplamaları

**Tela Metraji:** Bu model ve aşağıdaki yerleştirme planı için, 90cm. eninde (tek en) teladan, 72cm uzunluğunda tela gerekmektedir.

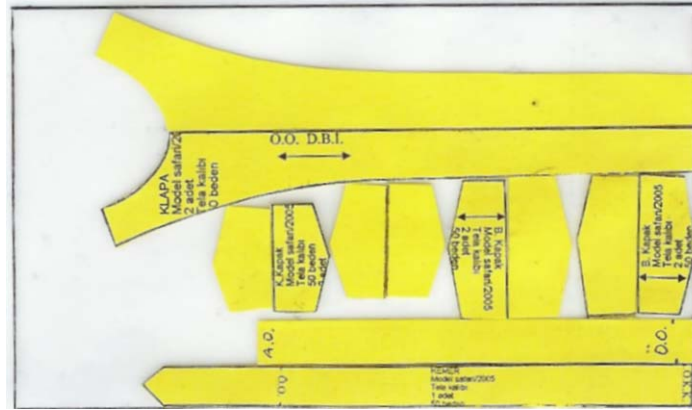

Şekil 2.3: Tela metraji hesaplama

#### Diğer Malzemeler:

- 9 adet 1,5cm çapında düğme,
- 1 adet kemer tokası,
- 5 adet kuş gözü gereklidir.

## KONTROL LİSTESİ

Uygulama faaliyetinde yapmış olduğunuz çalışmaları kendiniz değerlendiriniz ya da arkadaşınızla değerlendiriniz.

DEĞERLENDİRME KRİTERLERİ		Evet	Hayır
1	Pastal resmi hazırladınız mı?		
2	Şablon parçalarının tam olup olmadığını kontrol ettiniz mi?		
3	Şablonları D.B.İ. işaretlerine dikkat ederek yerleştirdiniz mi?		
4	Kesilecek parça adetlerini kontrol ettiniz mi?		
5	Ekonomik yerleştirme yaptınız mı?		
6	Kumaş metrajı aldınız mı?		
7	Yardımcı malzeme hesabı yaptınız mı?		

## DEĞERLENDİRME

Değerlendirme sonucunda eksikliğiniz varsa öğrenme faaliyetine dönerek çalışmayı tekrarlayınız.

# MODÜL DEĞERLENDİRME

Modül ile kazandığınız bilgi ve becerilerden yararlanarak size verilen uygulama çalışmasını yapınız.

## ÖLÇME SORUSU

Temel erkek gömlek kalıbı üzerine ayaklı gömlek yakalı ve uzun kollu safari gömlek modelini kendiniz uygulayınız.

## KONTROL LİSTESİ

Yapmış olduğunuz çalışmaları kendiniz değerlendiriniz ya da arkadaşınızla değerlendiriniz.

DEĞERLENDİRME KRİTERLERİ	Evet	Hayır
Gömlek modelini doğru analiz ettiniz mi?		
Ön bedende modeli doğru uyguladınız mı? (roba, cep, kapanma payı, kemer yeri, ilik yeri tespiti)		
Arka bedende modeli doğru uyguladınız mı? (roba, plikaşe payı, kemer yeri)		
Yaka çizimi için ön - arka yaka oyuntusu ölçüsünü doğru aldınız mı?		
Yaka çizimi için gereken ölçüleri doğru işaretlediniz mi?		
Yaka formunu vererek çalıştınız mı?		
Küçük cep yerini doğru tespit ettiniz mi?		
Küçük cep çizimini düzgün yaptınız mı?		
Küçük cep kapağı çizimi doğru yaptınız mı?		
Büyük cep yerini doğru tespit ettiniz mi?		
Büyük cep çizimini düzgün yaptınız mı?		
Büyük cep kapağı çizimi doğru yaptınız mı?		
Kemer çizimini ölçülerine uygun yaptınız mı?		
Kol modelini doğru uyguladınız mı?		
Temiz ve düzenli çalıştınız mı?		
Süreyi iyi kullandınız mı?		

## DEĞERLENDİRME

Değerlendirme sonucunda eksikleriniz varsa öğrenme faaliyetine dönüp eksik olduğunuz konuyu tamamlayınız. Öğrenme faaliyetleri ve modül değerlendirmedeki çalışmaları başarı ile tamamladıysanız öğretmeninizle iletişim kurarak diğer modüle geçebilirsiniz.

## KAYNAKÇA

- AKSOY Esra, **Kumaş Türleri ve Özellikleri**, İHKİB Eğitim Vakfı, 19 Ekim 2000.
- BAŞER Güngör, **Kumaş Tasarımı ve Analizi**, Milli Eğitim Basımevi, İstanbul, 1983.
- BAYRAKTAR Fatma, **Giyim**, Ankara, 1995.
- BAYRAKTAROĞLU Sevgi, **Yaka ve Kapanma Payı Çizimleri**, M.E.B. Kız Teknik Öğretim Genel Müdürlüğü Metge, Ankara, 2001.
- CİHANGİR Erbil, **Hazır Giyimde Ölçüler**, İtkib.
- EKŞİOĞLU KARAMAN Mukadder, **Hazır Giyim Sanayinde Kullanılan Yardımcı Malzemeler ve Aksesuarlar**, Kosgeb, 02.06.2002.
- ÖNDOĞAN Zihnet, **Giysi Kalıpcılığı Esaslar**, İzmir, 1999.
- SARIOĞLU ZİK Hatice, **Giysi Tasarımı**, Yapa, İstanbul, 1981.
- TAŞPINAR H.Cahit, **Hazır Giyimde Tela Seçme ve Kullanma**, İtkib Teknik El Kitapları Serisi, 2003/6.
- **Temel Kalıp Bilgisi** MEB, Kız Teknik Öğretim Genel Müdürlüğü, İstanbul, 1993.
- **Hazır giyim ders notları**, Atatürk Teknik Anadolu Meslek ve M.L., Ankara.
- **Temel Kalıp Bilgisi**, Rüştü Uzel Anadolu Hazır Giyim – Deri Hazır Giyim Meslek Lisesi Türk Alman Teknik İşbirliği Projesi, İstanbul, 1994.
- **Tekstil Uygulama** Rüştü Uzel Anadolu Hazır Giyim – Deri Hazır Giyim Meslek Lisesi Türk Alman Teknik İşbirliği Projesi, Milli Eğitim Basımevi, Ankara, 2001.
- [www.İtkib.org.tr](http://www.İtkib.org.tr)